

VITO

PRO POWER



VIBCSCB14020

PT SERRA CIRCULAR BRUSHLESS
ES SIERRA CIRCULAR BRUSHLESS
EN BRUSHLESS CIRCULAR SAW
FR SCIE CIRCULAIRE BRUSHLESS

**MANUAL DE
INSTRUÇÕES**
MANUAL DE INSTRUCCIONES
INSTRUCTION MANUAL
MODE D'EMPLOI

ÍNDICE

PT

DESCRIÇÃO DA FERRAMENTA E CONTEÚDO DA EMBALAGEM	4
INSTRUÇÕES GERAIS DE SEGURANÇA E UTILIZAÇÃO.....	6
Geral.....	6
Segurança elétrica.....	6
Antes de começar a trabalhar	7
Durante o trabalho.....	7
Manutenção e limpeza.....	8
Assistência Técnica.....	8
INSTRUÇÕES DE MONTAGEM	9
Montagem da bateria.....	9
Bloqueio do veio de rotação.....	9
Montagem e troca do disco de corte.....	9
Montagem da guia paralela	9
INSTRUÇÕES DE FUNCIONAMENTO	9
Verificação do estado da proteção inferior	10
Regulação da profundidade de corte.....	10
Regulação da inclinação do corte	10
Regulação da guia paralela	10
Arranque e paragem da serra circular	11
Indicação da posição do corte.....	11
INSTRUÇÕES DE MANUTENÇÃO E LIMPEZA	11
Limpeza e armazenamento	11
PROTEÇÃO DO MEIO AMBIENTE	11
APOIO AO CLIENTE.....	11
PERGUNTAS FREQUENTES / RESOLUÇÃO DE PROBLEMAS 12	
CERTIFICADO DE GARANTIA.....	13
DECLARAÇÃO DE CONFORMIDADE.....	13

ES

DESCRIPCIÓN DE LA HERRAMIENTA ELÉCTRICA Y CONTENIDO DEL EMBALAJE	14
INSTRUCCIONES GENERALES DE SEGURIDAD Y UTILIZACIÓN	16

General.....	16
Seguridad eléctrica.....	16
Antes de empezar a trabajar	17
Durante el trabajo	17
Mantenimiento y limpieza	18
Asistencia Técnica.....	18
INSTRUCCIONES DE MONTAJE.....	19
Batería.....	19
Bloqueo del eje.....	19
Montaje y cambio del disco.....	19
Tope paralelo.....	19
INSTRUCCIONES DE FUNCIONAMIENTO.....	19
Comprobación del estado del protector de disco inferior.....	20
Ajuste de la profundidad de corte	20
Ajuste de la inclinación de corte.....	20
Ajuste del tope paralelo.....	20
Arranque y parada	21
Indicación de la posición de corte.....	21
INSTRUCCIONES DE MANTENIMIENTO Y LIMPIEZA	21
Limpeza y almacenamiento	21
PROTECCIÓN DEL MEDIO AMBIENTE	21
ATENCIÓN AL CLIENTE	21
PREGUNTAS FRECUENTES / RESOLUCIÓN DE PROBLEMAS	22
CERTIFICADO DE GARANTÍA	23
DECLARACIÓN DE CONFORMIDAD	23

EN

POWER TOOL DESCRIPTION AND PACKAGING CONTENT ..	24
GENERAL SAFETY AND USE INSTRUCTIONS	26
General rules	26
Electrical safety instructions	26
Before you start operating	27
While operating	27
Maintenance and cleaning	28

Technical assistance	28	INSTRUCTIONS DE MONTAGE	39
ASSEMBLY INSTRUCTIONS	29	Batterie.....	39
Battery pack	29	Verrouillage de l'arbre de rotation.....	39
Spindle lock.....	29	Installation et remplacement de la lame.....	39
Blade installation and change.....	29	Guide parallèle	39
Parallel guide	29	INSTRUCTIONS DE FONCTIONNEMENT.....	39
OPERATING INSTRUCTIONS.....	29	Vérification de l'état du protège-lame inférieur	40
Checking the lower guard condition	30	Réglage de la profondeur de coupe	40
Cutting depth adjustment	30	Réglage de l'inclinaison de coupe	40
Tilt adjustment	30	Réglage du guide parallèle	40
Parallel guide adjustment	30	Arrêt et démarrage.....	41
Start and stop.....	31	Indication de la position de coupe	41
Indication of the cutting position	31	INSTRUCTIONS D'ENTRETIEN ET NETTOYAGE.....	41
MAINTENANCE AND CLEANING INSTRUCTIONS	31	Nettoyage et stockage	41
Cleaning and storage.....	31	PROTECTION DE L'ENVIRONNEMENT	41
ENVIRONMENTAL POLICY	31	SERVICE CLIENT	41
CUSTOMER SERVICE.....	31	FOIRE AUX QUESTONS/ DÉPANNAGE	42
FREQUENTLY ASKED QUESTIONS/ TROUBLESHOOTING ...	32	CERTIFICAT DE GARANTIE	43
WARRANTY CERTIFICATE	33	DÉCLARATION DE CONFORMITÉ.....	43
DECLARATION OF CONFORMITY.....	33	DECLARAÇÃO DE CONFORMIDADE.....	44

FR

DESCRIPTION DE L'OUTIL ÉLECTRIQUE ET CONTENU DE L'EMBALLAGE	34
INSTRUCTIONS GÉNÉRALES DE SÉCURITÉ ET D'UTILISATION	36
Règles générales.....	36
Sécurité électrique.....	36
Avant de commencer à travailler.....	37
Au cours du travail.....	37
Entretien et nettoyage	38
Assistance technique.....	38

DESCRIÇÃO DA FERRAMENTA E CONTEÚDO DA EMBALAGEM

SERRA CIRCULAR BRUSHLESS 140MM 20V - VIBSCB14020

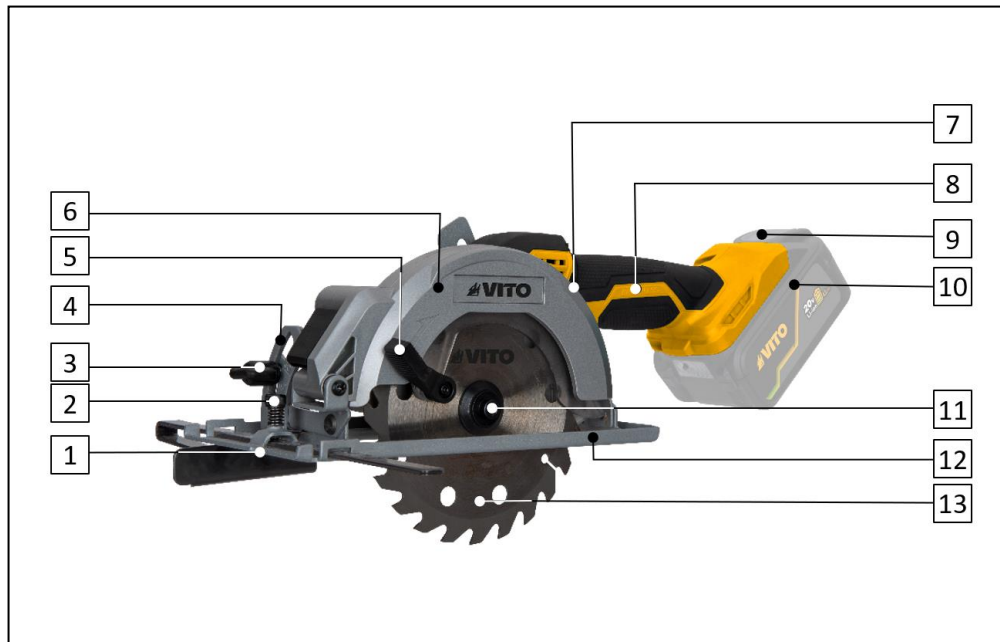

Lista de Componentes	
1	Indicador da posição de corte
2	Parafuso de fixação da guia paralela
3	Parafuso de fixação da guia de regulação do ângulo de corte
4	Guia de regulação do ângulo de corte
5	Alavanca de recuo da proteção inferior do disco de corte
6	Proteção fixa do disco
7	Botão de bloqueio/desbloqueio do interruptor "ON/OFF"
8	Pega principal
9	Botão de bloqueio/desbloqueio da bateria
10	Bateria*
11	Parafuso + flange de fixação do disco de corte
12	Base de apoio
13	Disco de corte
14	Guia de regulação da profundidade de corte
15	Saída de aparas
16	Botão de bloqueio do veio do disco
17	Guia paralela
18	Parafuso de fixação da guia de regulação da profundidade de corte
19	Interruptor "ON/OFF"

*Bateria não incluída.

Especificações Técnicas	
Tensão nominal [V]:	20 DC
Tipo de motor:	Brushless
Velocidade de rotação [rpm]:	6000
Diâmetro do disco [mm]:	140
Diâmetro do furo do disco [mm]:	20
Espessura do disco [mm]:	1.6
Número de dentes do disco:	24
Ângulo de corte [°]:	0 – 45
Profundidade de corte [mm]:	
0°:	50
45°:	35
Nível de potência sonora (L_{WA}) [dB]:	83
Nível de pressão sonora (L_{pA}) [dB]:	71
Classe de isolamento:	II / 
Peso do produto [Kg]:	2
Dimensões do produto [mm]:	365 x 155 x 160

Conteúdo da Embalagem	
1	Serra circular brushless VIBCSCB14020
1	Disco corte de madeira
1	Guia paralela
1	Chave hexagonal
1	Manual de instruções

Simbologia



Alerta de segurança ou chamada de atenção.



Para reduzir o risco de lesões, o utilizador deve ler o manual de instruções.



Perigo de choques elétricos.



Perigo de fogo ou explosão.



Perigo de corte.



Duplo isolamento.



Embalagem de material reciclado.





Respeite a distância de segurança.



Recolha separada de baterias e/ou ferramentas elétricas.

INSTRUÇÕES GERAIS DE SEGURANÇA E UTILIZAÇÃO

 Ao utilizar ferramentas elétricas deve considerar determinadas medidas básicas de segurança, de modo a evitar o risco de incêndio, choques elétricos e acidentes pessoais.

 Leia sempre as instruções de segurança, funcionamento e manutenção antes de começar a utilizar a sua ferramenta elétrica. Guarde o manual de instruções para futuras consultas.

Geral

Estas medidas preventivas são imprescindíveis para a sua segurança, utilize a ferramenta elétrica sempre com cuidado, de forma responsável e tendo em consideração que o utilizador é responsável por eventuais acidentes causados a terceiros ou aos seus bens.

A ferramenta elétrica só pode ser utilizada por pessoas que tenham lido o manual de instruções e estejam familiarizadas com o manuseamento. Antes da primeira utilização, o utilizador deve ser instruído pelo vendedor ou por outra pessoa competente sobre a utilização da ferramenta elétrica, deve obter instruções adequadas e práticas.

O manual de instruções é parte integrante da ferramenta elétrica e tem de ser sempre fornecido.

Familiarize-se com os dispositivos de comando e com a utilização da ferramenta elétrica. O utilizador tem de saber, nomeadamente, como parar rapidamente a ferramenta elétrica.

Mantenha-se atento e use o bom senso enquanto trabalha com uma ferramenta elétrica. Um momento de desatenção pode resultar em ferimentos graves.

Utilize a ferramenta elétrica só se estiver em boas condições físicas e psíquicas. Não utilize a ferramenta elétrica se estiver cansado ou sob o efeito de álcool, drogas ou medicamentos. Se sofrer de algum problema de saúde, informe-se junto do seu médico sobre a possibilidade de trabalhar com a ferramenta elétrica.

Nunca permita a utilização da ferramenta elétrica por crianças, pessoas com capacidades físicas, sensoriais ou mentais limitadas, pessoas com falta de experiência e conhecimento da ferramenta ou outras pessoas que não estejam familiarizadas com as instruções de utilização.

 A ferramenta elétrica apenas pode ser utilizada conforme descrito neste manual de instruções. Não é permitida qualquer outra utilização, que possa ser perigosa e provoque ferimentos no utilizador ou danos na ferramenta elétrica.

Não sobrecarregue a ferramenta elétrica e utilize a ferramenta adequada para cada tipo de trabalho. A utilização da ferramenta elétrica para fins diferentes do previsto e o uso inadequado pode resultar em situações perigosas.

Por motivos de segurança, é proibida qualquer alteração à ferramenta elétrica além da montagem de discos autorizados pelo fabricante. Qualquer alteração efetuada anula o direito à garantia.

Poderá obter informações sobre os discos autorizados junto do seu distribuidor oficial VITO.

Segurança elétrica

 A ferramenta elétrica possui duplo isolamento, o que significa que todas as peças metálicas externas estão isoladas dos componentes elétricos. Assim, em conformidade com a norma EN, não é necessária qualquer ligação à terra. No entanto, o duplo isolamento não substitui as precauções de segurança normais, que devem ser cumpridas durante a utilização da ferramenta.

Não exponha a ferramenta elétrica à chuva, nem a utilize em ambientes molhados ou húmidos. A entrada de água numa ferramenta elétrica aumenta o risco de dano na ferramenta e choque elétrico ao utilizador.

Segure a ferramenta elétrica apenas pelas superfícies isoladas, que evitam o choque elétrico em caso de a ferramenta entrar em contato com fios ocultos durante a utilização.

 Não utilize ferramentas elétricas em ambientes explosivos, nomeadamente na presença de líquidos, gases ou poeiras inflamáveis. As ferramentas elétricas criam faíscas que poderão inflamar os líquidos, gases ou poeiras.

Antes de começar a trabalhar

Certifique-se de que a ferramenta elétrica apenas é utilizada por pessoas familiarizadas com o manual de utilização.

Para garantir que trabalha com a ferramenta elétrica em segurança, antes da colocação em funcionamento deve ter alguns cuidados e procedimentos em consideração:

- Inspeccione a ferramenta antes de cada utilização. Verifique se os discos estão montados corretamente e em bom estado. Caso existam danos ou desgastes excessivos, substitua os discos;
- Verifique se todos os parafusos de fixação estão convenientemente apertados. É importante uma revisão regular de modo a garantir as questões de segurança e o rendimento da ferramenta elétrica;
- Após a montagem dos discos e antes de utilizar a ferramenta numa peça, faça um ensaio à velocidade máxima sem carga durante algum tempo. Verifique se existem desalinhamentos no disco de corte ou qualquer outra condição que possa afetar a operação da ferramenta. Verifique se todas as peças móveis rodam suavemente e sem ruídos anormais;
- Certifique que o disco de corte roda no sentido da seta representada no disco;
- Verifique se os dispositivos de segurança estão em perfeitas condições e se funcionam corretamente. Nunca utilize a ferramenta elétrica se os dispositivos de segurança estiverem em falta, inibidos, danificados ou gastos;
- Caso o interruptor “ON/OFF” esteja danificado ou não permita controlar o funcionamento da ferramenta, deve ser reparado ou substituído de modo a evitar o arranque involuntário da ferramenta.

Realize todos os ajustes e trabalhos necessários à correta montagem da ferramenta elétrica, caso tenha dúvidas ou dificuldades dirija-se ao seu distribuidor oficial.

Durante o trabalho



Mantenha terceiros afastados da zona de operação da ferramenta elétrica. Nunca trabalhe enquanto estiverem animais ou pessoas, em particular crianças, na zona de risco.

Mantenha a área de trabalho limpa, organizada e bem iluminada (luminosidade de 250 a 300 lux), desta forma diminui o risco de acidentes.

Utilize sempre vestuário e equipamento de proteção pessoal. O uso de viseira ou óculos de proteção, máscara anti poeira, proteção auricular, calçado de segurança antiderrapante, roupa de manga comprida, luvas e capacete nas condições apropriadas, reduz o risco de lesões.

Cada pessoa que entra na área de trabalho tem de usar equipamento de proteção individual. Podem ser projetados fragmentos durante a utilização da ferramenta e provocar ferimentos fora a área de trabalho direto.

A roupa usada durante a utilização da máquina deve ser adequada, justa e fechada, por exemplo, um fato combinado. Não use roupa larga nem bijuteria. Mantenha o cabelo, a roupa e as luvas afastados das peças móveis.

Para evitar acidentes deve ter também em consideração as seguintes precauções e procedimentos:

- A velocidade nominal dos discos de corte tem de ser, no mínimo, igual à velocidade máxima indicada nas especificações técnicas da ferramenta elétrica;
- Durante a utilização da ferramenta, coloque-se numa posição estável e mantenha sempre o equilíbrio. Segure a ferramenta firmemente, com as duas mãos, para garantir o funcionamento contínuo e suportar situações inesperadas, como o contragolpe;
- O contragolpe é uma reação súbita que acontece quando o disco de corte fica preso, é apertado ou está desalinhado. O contragolpe do disco faz com que a ferramenta seja forçada no sentido oposto à rotação do disco, em direção ao utilizador.

O contragolpe é resultado de uma má utilização, procedimentos ou condições de funcionamento não adequados aos trabalhos realizados. A perda do controle da ferramenta pode causar ferimentos graves. Para evitar o contragolpe, deve ter em conta as seguintes precauções:

- Coloque e mantenha o disco de corte na posição correta e bem apertado;
 - Não posicione o seu corpo na área, para onde a ferramenta será projetada, em caso de contragolpe;
 - Quando o disco de corte bloquear ou o corte for interrompido por qualquer razão, largue imediatamente o interruptor “ON/OFF” e mantenha a serra imóvel na peça de trabalho até a lâmina parar completamente;
 - Nunca puxe a serra para trás nem a tente tirar da peça de trabalho enquanto a lâmina estiver em movimento, caso contrário pode ocorrer o contragolpe.
- Para evitar o deslocamento ou projeção da peça de trabalho, utilize dispositivos de fixação ou uma bancada para garantir que efetua o trabalho em segurança. Coloque e mantenha a peça de trabalho a trabalhar na posição correta e bem fixa;
 - O diâmetro exterior, a espessura e a furação de encaixe do disco de corte têm de ser compatíveis com as especificações técnicas da serra circular. Os discos com um tamanho incorreto não podem ser protegidos nem controlados de forma adequada;
 - Os parafusos de fixação das guias de regulação do ângulo de corte e profundidade da lâmina, e o parafuso de fixação da guia de corte devem estar bem fixos antes de iniciar o corte. Quaisquer alterações de ajuste da lâmina durante o corte podem causar danos na ferramenta e ferimentos no utilizador;
 - Certifique que as grelhas de ventilação não se encontram obstruídas durante o funcionamento. Não insira quaisquer objetos nas grelhas de ventilação;
 - Os discos de corte podem ficar demasiado quentes durante a operação. Evite tocar-lhes, podem provocar queimaduras;
 - Certifique-se que não danifica circuitos elétricos, tubagens de gás e água, quando estiver a trabalhar com a ferramenta em paredes falsas ou outras superfícies já existentes. Qualquer dano nestas instalações pode provocar incêndios, explosões, choques elétricos ou prejuízos materiais, assim como a existência de contragolpe;

- Sempre que trabalha em espaços fechados ou mal arejado deve utilizar um equipamento de extração e recolha de partículas acoplado à serra circular;
- Evite utilizar a ferramenta em superfícies revestidas com tintas que contenham chumbo ou outros materiais prejudiciais à saúde. O contato ou a inalação da poeira podem causar alergia reações e/ou doenças respiratórias.

Manutenção e limpeza

Antes do início dos trabalhos de limpeza, ajuste, troca de disco, reparação ou manutenção, retire a bateria da ferramenta elétrica.

Substitua imediatamente as peças gastas ou danificadas de modo a que a ferramenta elétrica esteja sempre operacional e em condições de funcionamento seguro.

Limpeza:

Mantenha sempre a ferramenta elétrica limpa e seca, isenta de óleo, lubrificantes ou gorduras. Efetue a limpeza de todos os componentes e acessórios da ferramenta após a utilização.

Não utilize produtos de limpeza agressivos. Estes produtos podem danificar plásticos e metais, prejudicando o funcionamento seguro da sua ferramenta elétrica.

Trabalhos de manutenção:

Apenas podem ser realizados trabalhos de manutenção descritos neste manual de instruções, todos os restantes trabalhos deverão ser executados por um distribuidor oficial.

Utilize apenas discos ou acessórios acopláveis autorizados pela VITO para esta ferramenta elétrica ou peças tecnicamente idênticas. Caso contrário, poderão ocorrer ferimentos ou danos na ferramenta elétrica. Em caso de dúvidas ou se lhe faltarem os conhecimentos e meios necessários, deverá dirigir-se a um distribuidor oficial.

Assistência Técnica

A ferramenta elétrica deve ser reparada apenas pelo serviço de assistência técnica da marca, ou por pessoal qualificado, apenas com peças de substituição originais.

INSTRUÇÕES DE MONTAGEM

Montagem da bateria

1. Introduza a bateria (10) no encaixe colocado na pega (8) e pressione a bateria até ouvir o “click” do botão de bloqueio/desbloqueio (9). Nesta altura a bateria está completamente fixa;
2. Para retirar, pressione o botão de bloqueio/desbloqueio e puxe a bateria.

 Para obter melhores resultados, certifique que a bateria está totalmente carregada antes de a utilizar.

Bloqueio do veio de rotação

 Nunca pressione o bloqueio do veio de rotação durante o funcionamento da serra circular, caso contrário pode provocar danos da serra circular.

1. Pressione o botão de bloqueio (16) para evitar a rotação do veio quando coloca ou retira o disco (13);
2. Para libertar o veio de rotação, largue o botão de bloqueio.

Montagem e troca do disco de corte

 Utilize luvas de proteção durante a montagem do disco.

1. Retire a bateria;
2. Pressione o botão de bloqueio do veio de rotação (16) e rode o disco (13) até bloquear;
3. Desaperte o parafuso de fixação (11) do disco com a chave hexagonal fornecida;
4. Retire o parafuso e a flange de fixação (11);
5. Puxe a alavanca de recuo da proteção do disco inferior (5) totalmente e retire o disco de corte;
6. Coloque o disco novo sobre a flange de apoio interior, no sentido representado no disco e na proteção fixa do disco;
7. Largue a alavanca de recuo da proteção inferior do disco (6);
8. Coloque a flange e enrosque o parafuso de fixação do disco no veio de rotação;
9. Pressione o botão de bloqueio e aperte o parafuso de fixação;
10. Coloque a bateria;
11. Efetue teste de funcionamento, à velocidade máxima, para verificar a correta instalação do disco.

Montagem da guia paralela

1. Desaperte o parafuso de fixação da guia paralela (2);
2. Insira a régua da guia na furação da base de apoio (12);
3. Aperte o parafuso de fixação.

INSTRUÇÕES DE FUNCIONAMENTO

Quando trabalha com a serra circular, deve ter em consideração alguns procedimentos de utilização:

- Mantenha as mãos afastadas do disco e da área de corte, o disco pode reverter sobre a sua mão e provocar ferimentos graves. Segure sempre a serra circular com as duas mãos durante a operação de corte;
- Nunca segure com as mãos uma peça que estiver a cortar, nem a apoie nas pernas. Fixe a peça de trabalho numa plataforma estável. É importante apoiar a peça de trabalho adequadamente para minimizar o risco de contragolpe e perda de controlo;
- Não tenha nem coloque nada por baixo da peça de trabalho. Por baixo da peça de trabalho, a proteção da serra circular não pode protegê-lo do disco;
- Quando cortar madeira no sentido longitudinal, utilize sempre uma guia. Assim, melhora a exatidão do corte e reduz as hipóteses de bloqueio da lâmina;
- Ajuste a profundidade de corte à espessura da peça de trabalho. Por baixo da peça de trabalho, deve ficar visível pelo menos um dente completo do disco;
- Antes de cada utilização, deve verificar o estado da proteção inferior;

- A proteção inferior do disco é um dispositivo de segurança que reduz o risco de ferimentos graves. Nunca utilize a serra se a proteção inferior estiver em falta, apresentar danos ou estiver mal montada:

- A proteção deve estar totalmente fechada antes de iniciar a operação de corte;

- A proteção deve mover-se livremente nos dois sentidos e não tocar na lâmina ou em quaisquer outras peças, em todos os ângulos e profundidades de corte;

- Verifique o funcionamento da mola da proteção. Se a proteção e a mola não funcionarem corretamente têm de ser reparadas antes da utilização. A proteção inferior pode funcionar lentamente devido a peças danificadas, resíduos pegajosos ou acumulação de resíduos;

- Nunca fixe nem aperte a proteção inferior na posição de aberta;

- A proteção inferior só deve ser recuada manualmente para cortes especiais, tais como “cortes profundos” e “cortes mistos”. Levante a proteção inferior pela alavanca de recuo, e assim que a lâmina entrar no material, a proteção inferior pode ser libertada. Para todos os outros cortes, a proteção inferior deve funcionar livremente;

- Garanta sempre que a proteção inferior está a cobrir o disco, antes de colocar a serra na bancada ou no chão;

- Não aplique demasiada pressão na serra circular contra a peça/objeto a trabalhar. Caso a velocidade diminua abruptamente, a pressão deve ser diminuída imediatamente;
- Nunca ligue a serra circular quando o disco estiver em contato com a peça de trabalho. Só deve encostar o disco de corte na peça após ser atingida a velocidade de rotação máxima;
- Quando retoma a operação de corte na peça de trabalho, centre o disco no corte existente e garanta que os dentes do disco não estão em contato com a peça e o disco atinge a velocidade máxima. Se o disco estiver preso, a peça de trabalho pode avançar ou recuar quando o disco começar a rodar;
- Não utilize discos de corte abrasivos;
- Não utilize água nem lubrificante durante o processo de afiar.

Verificação do estado da proteção inferior

1. Retire a bateria;
2. Puxe a alavanca de recuo da proteção inferior (5) até à posição totalmente aberta;
3. Liberte a alavanca e esta deve voltar à posição totalmente fechada.

Regulação da profundidade de corte

A profundidade de corte pode ser ajustada na escala da guia de regulação de profundidade entre 0 e 50 mm.

1. Desaperte o parafuso de fixação da guia de regulação da profundidade de corte;
2. Deslize a base de apoio (12) no sentido ascendente ou descendente para selecionar a profundidade adequada ao corte a realizar;
3. Aperte o parafuso de fixação. A marcação do parafuso de fixação indica a profundidade selecionada.

Regulação da inclinação do corte

O ângulo de corte pode ser regulado na guia de regulação entre 0° e 45°.

1. Desaperte o parafuso de fixação (3) da guia de regulação do ângulo de corte (4);
2. Ajuste o ângulo (0° - 45°) de acordo com a inclinação de corte pretendida:
 - 0° - Corte vertical;
 - 45° - Corte a meia esquadria;
3. Aperte o parafuso de fixação.

Regulação da guia paralela

A guia paralela é utilizada para garantir a execução de um corte paralelo à extremidade da peça de trabalho.

1. Desaperte o parafuso de fixação da guia paralela (2);
2. Ajuste a guia de acordo com a largura de corte pretendida. Pressione o botão de bloqueio/desbloqueio do interruptor “ON/OFF” (7) e confirme se o valor lido na escala da régua da guia é o valor pretendido;
3. Aperte o parafuso de fixação.

Arranque e paragem da serra circular

1. Segure a serra circular com uma mão na pega principal (8);
2. Pressione o botão de bloqueio/desbloqueio (7) e o interruptor "ON/OFF" (19) em simultâneo. Caso não pressione o botão de bloqueio/desbloqueio o interruptor "ON/OFF" mantém-se bloqueado;
3. Empurre a serra no sentido do corte a realizar;
4. Para desligar a serra circular, liberte o interruptor "ON/OFF".

Indicação da posição do corte

A posição de corte pode ser verificada no indicador da base de apoio.

1. Na base de apoio (12) existe um indicador da posição de corte (1), para corte em bisel e vertical. Este indicador permite orientar a serra ao longo das linhas de corte assinaladas na peça de trabalho.

INSTRUÇÕES DE MANUTENÇÃO E LIMPEZA

Antes de efetuar qualquer trabalho de verificação, manutenção ou limpeza, retire a bateria da serra circular.

A serra circular não requer qualquer lubrificação ou manutenção adicional. No entanto, deve ser efetuada uma limpeza regular de modo a garantir o funcionamento contínuo e sem problemas.

Mantenha os discos de corte sempre limpos e afiados. Os discos de corte sujeitos a uma manutenção adequada, emperram com menos frequência, controlam-se com maior facilidade e permitem maior eficiência durante a utilização da serra circular.

Limpeza e armazenamento

Limpeza

Após cada utilização limpe todos os componentes da serra circular. Limpe a serra circular com um pano limpo e húmido ou sobre com ar comprimido a baixa pressão. O manuseamento cuidadoso protege a ferramenta elétrica e aumenta a vida útil.

A ferramenta e as respetivas aberturas de ventilação devem ser mantidas limpas. Limpe regularmente as aberturas de ventilação ou sempre que fiquem obstruídas.

Armazenamento

Sempre que não estiver em uso, guarde a serra circular num local seco, limpo, livre de vapores corrosivos e fora do alcance das crianças. Retire a bateria quando armazena a serra circular.

PROTEÇÃO DO MEIO AMBIENTE



A embalagem é composta por materiais recicláveis, que pode eliminar através dos pontos de reciclagem locais.



Nunca coloque aparelhos elétricos no lixo doméstico!

Segundo a diretiva europeia 2012/19/CE relativa aos resíduos de equipamentos elétricos e eletrónicos e a respetiva transposição para o direito interno, as ferramentas elétricas usadas têm de ser recolhidas separadamente e entregues nos locais de recolha previstos para o efeito.

Pode obter informações relativas à eliminação do aparelho usado através dos responsáveis legais pela reciclagem no seu município.

APOIO AO CLIENTE

WhatsApp: +351 965 157 064

E-mail: support@vito-tools.com

PERGUNTAS FREQUENTES / RESOLUÇÃO DE PROBLEMAS

Pergunta/Problema - Causa	Solução
A serra circular não liga quando pressiona o interruptor "ON/OFF": <ul style="list-style-type: none">• Bateria descarregada;• Contatos do interruptor não estão em bom estado ou o interruptor não funciona;	<ul style="list-style-type: none">• Carregar a bateria;• Reparar ou substituir o interruptor;
O interruptor "ON/OFF" está bloqueado: <ul style="list-style-type: none">• Botão de bloqueio/desbloqueio do interruptor "ON/OFF" não está pressionado;	<ul style="list-style-type: none">• Pressionar o botão de bloqueio/desbloqueio do interruptor "ON/OFF";
A profundidade de corte é inferior à definida: <ul style="list-style-type: none">• Existe serradura acumulada por baixo da base de apoio da serra;	<ul style="list-style-type: none">• Limpar a base de apoio;
O disco vibra ou desliza durante o funcionamento: <ul style="list-style-type: none">• O disco não está devidamente apertado;	<ul style="list-style-type: none">• Apertar o parafuso de fixação;
O disco não corta em linha reta: <ul style="list-style-type: none">• O disco não está afiado;• O disco não está montado corretamente;• A serra não está a ser guiada devidamente;	<ul style="list-style-type: none">• Colocar um disco afiado na serra;• Verificar se o disco está montado corretamente;• Use a guia paralela;

CERTIFICADO DE GARANTIA

A garantia deste produto está de acordo com a lei em vigor a partir da data de compra. Deverá, pois, guardar a prova de compra durante esse período de tempo. A garantia engloba qualquer defeito de fabrico, de material ou de funcionamento, assim como os sobressalentes e trabalhos necessários para a sua recuperação.

Excluem-se da garantia a má utilização do produto, eventuais reparações efetuadas por pessoas não autorizadas (fora da assistência da marca VITO), assim como qualquer estrago causado pela utilização da mesma.

DECLARAÇÃO DE CONFORMIDADE

Declaramos sob nossa exclusiva responsabilidade que estes artigos com a designação SERRA CIRCULAR BRUSHLESS 140MM - 20V com o código VIBCSCB14020 cumpre as seguintes normas ou documentos normativos: EN 62841-1:2015, EN 62841-2-5:2014, EN 55014-1:2017/A11:2020, EN 55014-2:1997/A2:2008, EN IEC 55014-1:2021, EN IEC 55014-2:2021, conforme as determinações das diretivas:

Diretiva 2006/42/EC – Diretiva Máquinas

Diretiva 2014/30/EU – Diretiva Compatibilidade Eletromagnética

S. João de Ver,
23 de março de 2023

Central Lobão S. A.
O Técnico Responsável
Hugo Santos



DESCRIPCIÓN DE LA HERRAMIENTA ELÉCTRICA Y CONTENIDO DEL EMBALAJE

SIERRA CIRCULAR BRUSHLESS 140MM 20V - VIBCSB14020

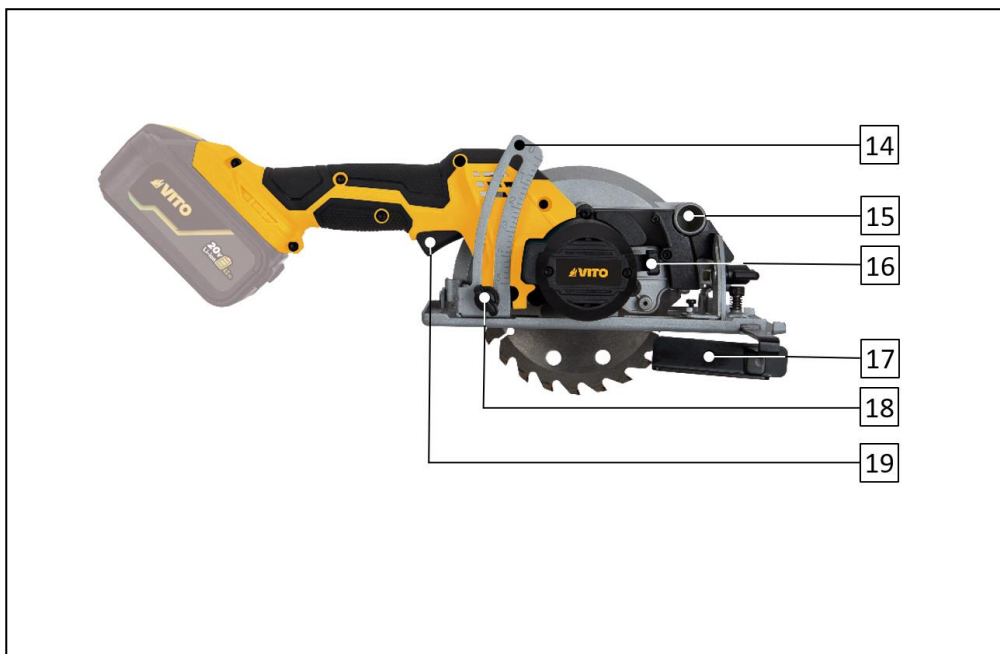
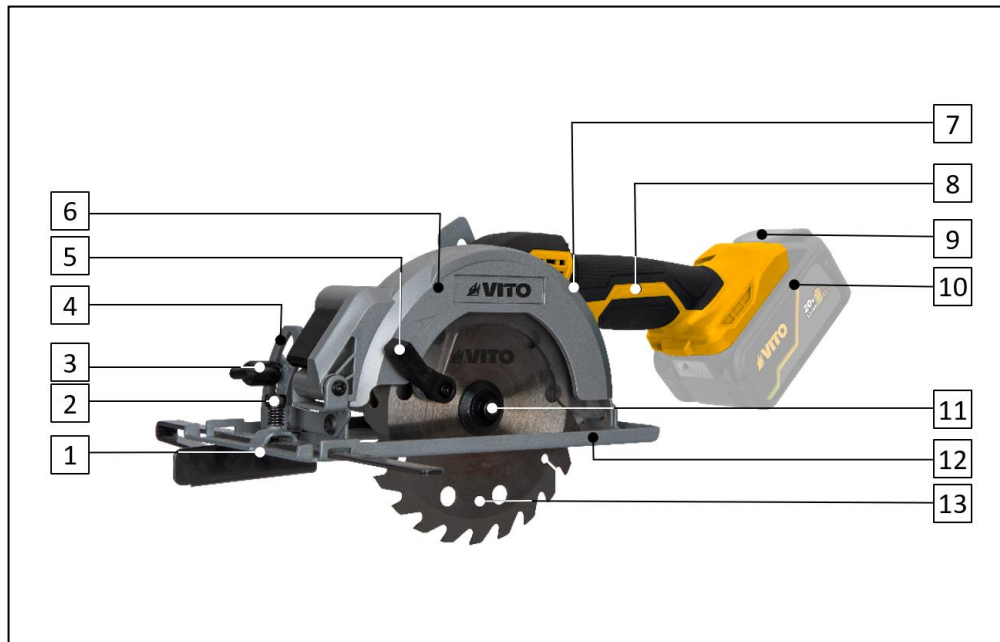

Lista de Componentes	
1	Indicador de la posición de corte
2	Tornillo de fijación del tope paralelo
3	Tornillo de fijación de la escala del ángulo de corte
4	Escala de ángulo de corte
5	Palanca de retracción del protector de disco inferior
6	Protector del disco fijo
7	Botón de bloqueo/desbloqueo del interruptor encendido/apagado
8	Empuñadura principal
9	Botón de bloqueo/desbloqueo de la batería
10	Batería*
11	Tornillo + brida
12	Base
13	Disco de corte
14	Escala de profundidad de corte
15	Orificio de salida de virutas
16	Botón de bloqueo del eje del disco
17	Tope paralelo
18	Tornillo de fijación de la escala de profundidad de corte
19	Interruptor encendido/apagado

* Batería no incluida.

Datos técnicos	
Tensión [V]:	20 DC
Tipo de motor:	Brushless
Velocidad de giro [rpm]:	6000
Diámetro del disco [mm]:	140
Diámetro del agujero del disco [mm]:	20
Espesor del disco [mm]:	1.6
Número de dientes del disco:	24
Ángulo de corte [°]:	0 - 45
Profundidad de corte [mm]:	
45°:	50
90°:	35
Nivel de potencia acústica (L_{WA}) [dB]:	83
Nivel de presión acústica (L_{pA}) [dB]:	71
Clase de aislamiento:	II / 
Peso [Kg]:	2
Dimensiones [mm]:	365 x 155 x 160

Contenido del embalaje	
1	Sierra circular brushless VIBSCB14020
1	Disco de corte de madera
1	Tope paralelo
1	Llave allen
1	Manual de instrucciones

Simbología



Alerta de seguridad o llamada de atención.



Para reducir el riesgo de lesiones, el usuario debe leer el manual de instrucciones.



Peligro de descargas eléctricas.



Peligro de fuego o explosión.



Peligro de corte.



Doble aislamiento.



Embalaje de material reciclado.





Respete la distancia de seguridad.



Recogida separada de baterías y / o herramientas eléctricas.

INSTRUCCIONES GENERALES DE SEGURIDAD Y UTILIZACIÓN

 Al utilizar herramientas eléctricas debe considerar ciertas medidas básicas de seguridad, para evitar el riesgo de incendio, descargas eléctricas y accidentes personales.

 Lea siempre las instrucciones de seguridad, funcionamiento y mantenimiento antes de empezar a utilizar su herramienta eléctrica. Guarde el manual de instrucciones para futuras consultas.

General

Estas medidas preventivas son imprescindibles para su seguridad, utilice la maquina siempre con cuidado, consciente de la responsabilidad y teniendo en cuenta que el usuario es responsable de eventuales accidentes causados a terceros o a sus bienes.

La sierra circular solo puede ser utilizada por personas que hayan leído el manual de instrucciones y estén familiarizadas con la manipulación. Antes de la primera utilización, el usuario debe ser instruido por el vendedor o por otra persona competente sobre el uso de la sierra circular, debe obtener instrucciones adecuadas y prácticas.

El manual de instrucciones es parte integrante de la herramienta eléctrica y tiene que ser siempre suministrado.

Familiarícese con los dispositivos de mando, así como con el uso de la herramienta eléctrica. En particular, el usuario debe saber cómo detener la herramienta eléctrica rápidamente.

Manténgase atento y utilice la herramienta eléctrica con criterio. Uno momento de desatención puede resultar en graves lesiones.

Utilice la maquina solo si está en buenas condiciones físicas y psíquicas. No utilice herramientas eléctricas si está cansado o bajo el efecto de alcohol, drogas o medicamentos. Si sufre algún problema de salud, consulte a su médico sobre la posibilidad de trabajar con la sierra circular.

No permita la utilización de la maquina por niños, personas con capacidades físicas, sensoriales o mentales limitadas, personas con falta de experiencia y conocimiento de la sierra circular u otras personas que no estén familiarizadas con las instrucciones de uso.

 La herramienta eléctrica solamente debe ser utilizada como detallado en este manual. No son permitidas otras utilizaciones que puedan ser peligrosas y que provoquen lesiones al utilizador o a la herramienta eléctrica.

No sobrecargue o use mal la sierra circular. El uso inadecuado puede resultar en situaciones peligrosas.

Por motivos de seguridad, se prohíbe cualquier cambio en la máquina además del montaje de discos autorizados por el fabricante. Cualquier cambio efectuado anula el derecho a la garantía.

Puede obtener información sobre los discos autorizados en su distribuidor oficial VITO.

Seguridad eléctrica

 La herramienta eléctrica tiene doble aislamiento, lo que significa que todas las piezas metálicas exteriores están aisladas de los componentes eléctricos. Así, en conformidad con la norma EN, no es necesario cualquier puesta a la tierra. No obstante, el doble aislamiento no sustituye las precauciones de seguridad normales, que deben ser cumplidas durante la utilización de la sierra circular.

No exponga las herramientas eléctricas a la lluvia, ni las utilice en ambientes mojados o húmedos. La entrada de agua en una herramienta eléctrica aumenta el riesgo de daño en la herramienta y la descarga eléctrica al usuario.

Sostenga la herramienta solamente en las partes aisladas, una vez que estos evitan una descarga eléctrica en caso de contacto con hilos ocultos o con el cable de alimentación durante el uso.

 No utilice herramientas eléctricas en ambientes explosivos, especialmente en presencia de líquidos, gases o polvo inflamables. Las herramientas eléctricas crean chispas que pueden inflamar los líquidos, gases o polvo.

Antes de empezar a trabajar

Asegúrese de que la herramienta eléctrica es utilizada únicamente por personas familiarizadas con el manual del usuario.

Para garantizar que trabaja con la herramienta eléctrica en seguridad, antes de la puesta en marcha, es necesario:

- Inspeccione la sierra circular antes de cada uso. Compruebe que los discos están montados correctamente y en buen estado. Sustituya los discos gastados o dañados;
- Compruebe que todos los tornillos de fijación están bien apretados. Es importante que se haga una revisión frecuentemente para garantizar la seguridad y el rendimiento de la herramienta eléctrica;
- Después del montaje de los discos y antes de utilizar la sierra circular, haga una prueba en velocidad máxima sin carga durante alguno tiempo. Verifique se existe desalineación en el disco de corte o cualquier otra situación que pueda afectar el correcto funcionamiento de la herramienta eléctrica. Verifique si todas las piezas rodean suavemente, sin ruidos anormales;
- Asegúrese de que el disco gira en la dirección de la flecha indicado en el disco;
- Compruebe si los dispositivos de seguridad están en perfectas condiciones y funcionan correctamente. Nunca utilice la herramienta eléctrica si los dispositivos de seguridad faltan, están inhibidos, dañados o gastados;
- Si el interruptor encendido/apagado estuviere dañado o no permite controlar el funcionamiento de la sierra circular ello debe ser reparado o sustituido para evitar el arranque involuntario de la herramienta eléctrica.

Realice todos los ajustes y trabajos necesarios para el correcto montaje de la herramienta eléctrica, si tiene dudas o dificultades diríjase a su distribuidor oficial.

Durante el trabajo



Mantenga a terceros alejados de la zona de operación de la herramienta eléctrica. Nunca trabaje mientras estén animales o personas, en particular niños, en la zona de riesgo.

Mantenga el área de trabajo limpia, organizada y bien iluminada (luminosidad de 250 a 300 lux), de esta forma disminuye el riesgo de accidentes.

Utilice siempre ropa y equipos de protección personal. El uso de una visera o gafas, una máscara antipolvo, protección auditiva, calzado de seguridad antideslizante, ropa de manga larga, guantes y un casco en condiciones adecuadas reduce el riesgo de lesiones.

Todas las personas que entren en la zona de trabajo deben llevar equipo de protección personal. Los fragmentos pueden salir proyectados durante el uso de la sierra circular y causar lesiones fuera de la zona de trabajo directa.

La ropa usada durante la utilización de la maquina debe ser adecuada, justa y cerrada, por ejemplo, un mono de trabajo. No utilice ropa larga ni bisutería. Mantenga el pelo, la ropa y los guantes alejados de las piezas móviles o rotativas.

Para evitar accidentes debe tenerse en cuenta las siguientes precauciones y procedimientos:

- La velocidad nominal de los discos debe ser equivalente a la velocidad máxima indicada en la tabla de datos técnicos de la sierra circular;
- Mientras use la máquina, manténgase en una posición estable y mantenga siempre el equilibrio. Sujete la máquina con ambas manos para asegurar un funcionamiento continuo y para soportar situaciones inesperadas, como el contragolpe;
- El contragolpe es una reacción repentina que se produce cuando el disco de corte se atasca, se aprieta o está desalineado. El contragolpe hace que la herramienta sea forzada en sentido contrario a la rotación del disco, hacia el usuario.

El contragolpe ocurre debido al uso incorrecto de la máquina o procedimientos de trabajo no adecuados a los trabajos realizados. La pérdida del control del aparato puede causar lesiones graves. Para evitar el contragolpe, debe tener en cuenta las siguientes precauciones:

- Coloque y mantenga el disco de corte en la posición correcta y apriételo;
- No coloque su cuerpo en el área donde la sierra circular será proyectado, en caso de contragolpe;
- Cuando el disco de corte se bloquea o el corte se interrumpe por cualquier motivo, suelte inmediatamente el interruptor encendido/apagado y mantenga la sierra inmóvil sobre la pieza de trabajo hasta que el disco se detenga por completo;
- No tire nunca de la sierra hacia atrás ni intente sacarla de la pieza de trabajo mientras el disco esté en movimiento, ya que de lo contrario podría producirse un contragolpe;
- Para evitar el desplazamiento o proyección del objeto que va a ser trabajado, utilice dispositivos de fijación o un tornillo de banco para garantizar que hace el trabajo en seguridad. Ponga y mantenga la pieza/objeto en la posición correcta y bien fijado;
- El diámetro exterior, el espesor y el agujero del disco deben ser compatibles con las especificaciones técnicas de la sierra circular. Los discos de tamaño incorrecto no pueden ser protegidos o controlados adecuadamente;
- Los tornillos de fijación de los topes de ajuste de la profundidad y el ángulo de corte del disco y el tornillo de fijación del tope paralelo deben estar bien apretados antes de empezar a cortar. Cualquier cambio o ajuste del disco durante el corte puede causar daños en la sierra circular y lesiones al usuario;
- Ateste que las ranuras de ventilación no están sucias durante el uso. No ponga ningún objeto a bloquear estas ranuras;
- Los discos de corte pueden calentarse durante la operación. Evite tocarlos;
- Garanta que no dañe los circuitos eléctricos, tuberías de gas y agua cuando estuviere a trabajar con la máquina en placas de yeso u otras superficies existentes. Estos daños pueden provocar fuegos, explosiones, descargas eléctricas o perjuicios materiales;

- Siempre que trabaja en áreas fechados o poco ventilados, debe utilizar un equipo de aspiración y colecta de partículas acoplado a la sierra circular;
- Evite utilizar la máquina sobre superficies recubiertas con pinturas que contengan plomo u otros materiales nocivos para la salud. El contacto o la inhalación del polvo pueden causar alergia a las reacciones y / o enfermedades respiratorias.

Mantenimiento y limpieza

Antes de iniciar los trabajos de limpieza, ajuste, sustitución de discos, reparación o mantenimiento, saque la batería de la herramienta eléctrica.

Cambie inmediatamente las piezas gastadas o dañadas de modo que la herramienta eléctrica esté siempre operativa y en condiciones de funcionamiento seguro.

Limpieza:

Siempre mantenga la herramienta eléctrica limpia y seca, sin aceite, lubricantes o grasas. Haga la limpieza de todos los componentes y accesorios después de cada uso.

No utilice productos de limpieza agresivos. Estos productos pueden dañar plásticos y metales, perjudicando el funcionamiento seguro de su herramienta eléctrica.

Mantenimiento:

Sólo se pueden realizar trabajos de mantenimiento descritos en este manual de instrucciones, todos los demás trabajos deberán ser ejecutados por un distribuidor oficial.

Utilice sólo discos autorizados por VITO para esta herramienta eléctrica o piezas técnicamente idénticas. En caso contrario, pueden producirse lesiones o daños en la herramienta eléctrica. En caso de dudas o si le faltan los conocimientos y medios necesarios, deberá dirigirse a un distribuidor oficial.

Asistencia Técnica

La herramienta eléctrica debe repararse únicamente por el servicio de asistencia técnica de la marca, o por personal cualificado, sólo con piezas de recambio originales.

INSTRUCCIONES DE MONTAJE

Batería

1. Inserte la batería (10) en la ranura de la empuñadura (8) y deslícela hasta que oiga un "clic" de botón del bloqueo/desbloqueo (9). En este punto la batería está completamente fija;
2. Para sacarla, pulse el botón de bloqueo/desbloqueo y extraiga la batería.



Para obtener los mejores resultados, asegúrese de que la batería está completamente cargada antes de usarla.

Bloqueo del eje



No pulse nunca el botón de bloqueo del eje de rotación durante el funcionamiento de la sierra circular, ya que de lo contrario podría dañar la máquina.

1. Pulse el botón de bloqueo (16) para evitar que el eje gire al introducir o extraer el disco (13);
2. Para liberar el eje de rotación, suelte el botón de bloqueo.

Montaje y cambio del disco



Utilice guantes de protección para montar el disco.

1. Saque la batería;
2. Presione el botón de bloqueo del eje (16) y gire el disco (13) hasta que se bloquee;
3. Afloje el tornillo de fijación (11) del disco con la llave hexagonal suministrada;
4. Retire el tornillo y la brida (11);
5. Tire completamente de la palanca de retracción del protector de disco inferior (5) y retire el disco de corte;
6. Coloque el disco nuevo en la brida interior en la dirección indicada en el disco y en el protector del disco fijo;
7. Suelte la palanca de retracción del protector inferior de disco (6);
8. Monte la brida y atornille el tornillo de fijación del disco en el eje;
9. Pulse el botón de bloqueo del eje y apriete el tornillo de fijación;
10. Coloque la batería;
11. Realice una prueba de funcionamiento a máxima velocidad para comprobar la correcta instalación del disco.

Tope paralelo

1. Afloje el tornillo de fijación del tope paralelo (2);
2. Inserte la regla del tope paralelo en el agujero de la base (12);
3. Apriete el tornillo.

INSTRUCCIONES DE FUNCIONAMIENTO

Al trabajar con la sierra circular, debe tener en cuenta algunos procedimientos de uso:

- Mantenga las manos alejadas del disco y de la zona de corte, ya que el disco puede retroceder sobre su mano y causar lesiones graves. Sostenga siempre la sierra circular con ambas manos durante el corte;
- Nunca sostenga con las manos una pieza que esté trabajando, ni la apoye en las piernas. Fije la pieza de trabajo en una plataforma estable. Es importante apoyar la pieza correctamente para minimizar el riesgo de contragolpe y pérdida de control;
- No tenga ni coloque nada debajo de la pieza de trabajo. El protector del disco de la sierra circular no puede protegerle del disco bajo la pieza de trabajo;
- Al cortar la madera en sentido longitudinal, utilice siempre una guía. Esto mejora la precisión del corte y reduce la posibilidad de atasco del disco;
- Ajuste la profundidad de corte al espesor de la pieza de trabajo. Al menos un diente completo del disco debe ser visible por debajo de la pieza;
- Antes de cada uso, debe comprobar el estado del protector del disco inferior;

- El protector del disco inferior es un dispositivo de seguridad que reduce el riesgo de lesiones graves. No utilice nunca la sierra circular si falta el protector, si está dañado o mal montado:

- El protector debe estar completamente cerrado antes de iniciar el corte;

- El protector debe moverse libremente en ambas direcciones y no debe tocar nel disco ni ninguna otra parte en todos los ángulos y profundidades de corte;

- Compruebe el funcionamiento del muelle de protección. Si el protector y el muelle no funcionan correctamente, deben ser reparados antes de su uso. El protector de disco inferior puede funcionar con lentitud debido a piezas dañadas, residuos pegajosos o acumulación de residuos;

- Nunca fije o apriete el protector de disco en la posición abierta;

- El protector de disco inferior sólo debe retraerse manualmente para cortes especiales, como los "cortes profundos" y los "cortes mixtos". Levante el protector de disco inferior a través de la palanca de retracción, y tan pronto como el disco penetre en el material, el protector de disco inferior puede ser liberado. Para todos los demás cortes, el protector de disco inferior debe funcionar libremente;

- Asegúrese siempre de que el protector de disco inferior cubra el disco antes de colocar la sierra en el banco de trabajo o en el suelo;

- No aplique demasiada presión en la sierra circular contra la pieza/objeto. Si la velocidad disminuye bruscamente, la presión debe reducirse inmediatamente;
- Nunca ponga en marcha la sierra circular cuando el disco esté en contacto con la pieza. No toque el disco contra la pieza hasta que se haya alcanzado la velocidad máxima de rotación;
- Al reanudar el corte de la pieza, centre el disco en el corte existente y asegúrese de que los dientes del disco no tocan la pieza y de que el disco alcanza la velocidad máxima. Si el disco está atascado, la pieza puede avanzar o retroceder cuando el disco empieza a girar;
- No utilice discos abrasivos;
- No utilice agua ni lubricante durante el proceso de afilado.

Comprobación del estado del protector de disco inferior

1. Saque la batería;
2. Tire de la palanca de retracción del protector de disco inferior (5) hasta la posición de apertura total;
3. Suelte la palanca y ésta volverá a la posición de totalmente cerrado.

Ajuste de la profundidad de corte

La profundidad de corte se puede ajustar en la escala de ajuste de profundidad entre 0 y 50 mm.

1. Afloje el tornillo de fijación de la escala de la profundidad de corte;
2. Deslice la base (2) hacia arriba o hacia abajo para seleccionar la profundidad adecuada para el corte a realizar;
3. Apriete el tornillo de fijación. El marcado en el tornillo de fijación indica la profundidad seleccionada.

Ajuste de la inclinación de corte

El ángulo de corte se puede definir en la escala de ángulo entre 0° y 45°.

1. Afloje el tornillo de fijación (3) de la escala del ángulo de corte (4);
2. Ajuste el ángulo (0° - 45°) según la inclinación de corte deseada:
0° - Corte vertical;
45° - Corte en inglete;
3. Apriete el tornillo de fijación.

Ajuste del tope paralelo

El tope paralelo se utiliza para garantizar que el corte se realice de forma paralela al extremo de la pieza de trabajo.

1. Afloje el tornillo de fijación del tope paralelo (2);
2. Ajuste el tope según la anchura de corte deseada. Pulse el botón de bloqueo/desbloqueo del interruptor encendido/apagado (7) y confirme que el valor leído en la regla del tope es el deseado;
3. Apriete el tornillo de fijación.

Arranque y parada

1. Sujete la sierra circular con una mano por la empuñadura principal (8);
2. Pulse simultáneamente el botón de bloqueo/desbloqueo (7) y el interruptor encendido/apagado (19). Si no se pulsa el botón de bloqueo/desbloqueo, el interruptor encendido/apagado permanece bloqueado;
3. Empuje la sierra en la dirección del corte a realizar;
4. Para apagar la sierra circular, suelte el interruptor encendido/apagado.

Indicación de la posición de corte

La posición de corte puede comprobarse en el indicador de la base.

1. En la base (12) hay un indicador de posición de corte (1), para cortes en bisel y verticales. Este indicador sirve para guiar la sierra por las líneas de corte marcadas en la pieza de trabajo.

INSTRUCCIONES DE MANTENIMIENTO Y LIMPIEZA

Antes de realizar cualquier trabajo de limpieza, ajuste, cambio de accesorios, reparación o mantenimiento, apague la herramienta eléctrica y saque la batería.

La sierra circular no requiere ninguna lubricación o mantenimiento adicional. Sin embargo, debe efectuarse una limpieza regular para garantizar el funcionamiento continuo y sin problemas.

Mantenga los discos de corte limpios y afilados en todo momento. Discos de corte bien mantenidos se atascan con menos frecuencia, se controlan más fácilmente y permiten una mayor eficiencia al utilizar la sierra circular.

Limpieza y almacenamiento

Limpieza

Después de cada utilización limpie todos los componentes de la sierra circular. Limpie la herramienta eléctrica con un paño limpio y húmedo o sople con aire comprimido a baja presión. El manejo cuidadoso protege la herramienta eléctrica y aumenta la vida útil.

La sierra circular y sus ranuras de ventilación deben mantenerse limpias. Limpie las ranuras de ventilación regularmente o cuando se obstruyan.

Almacenamiento

Siempre que no estuviere en uso, guarde la sierra circular en uno local seco, limpio, libre de vapores corrosivos y fuera del alcance de los niños.

PROTECCIÓN DEL MEDIO AMBIENTE



El embalaje se compone de materiales reciclables, que puede eliminar a través de los puntos de reciclaje locales.



¡Nunca coloque ningún tipo de herramienta eléctrica en la basura doméstica!

Según la norma europea 2012/19/CE al respecto de los residuos de herramientas eléctricas y electrónicas y su transposición para el derecho interno, estas herramientas tienen de ser recogidas separadamente y entregadas en los locales de recogida previsto al efecto.

Puede obtener información acerca de la eliminación de la máquina utilizada a través de los responsables legales del reciclaje en su municipio.

ATENCIÓN AL CLIENTE

WhatsApp: +351 965 157 064

E-mail: support@vito-tools.com

PREGUNTAS FRECUENTES / RESOLUCIÓN DE PROBLEMAS

Pregunta/problema - causa	Solución
<p>La sierra circular no se enciende al pulsar el interruptor encendido/apagado:</p> <ul style="list-style-type: none"> • La batería está descargada; • Los contactos eléctricos del interruptor encendido/apagado no están en buenas condiciones o el interruptor no funciona; 	<ul style="list-style-type: none"> • Cargar; • Reparar o cambiar el interruptor;
<p>El interruptor encendido/apagado está bloqueado:</p> <ul style="list-style-type: none"> • El botón de bloqueo/desbloqueo del interruptor encendido/apagado no está pulsado; 	<ul style="list-style-type: none"> • Pulse el botón de bloqueo/desbloqueo del interruptor encendido/apagado;
<p>La profundidad de corte es menor que la prevista:</p> <ul style="list-style-type: none"> • Hay serrín acumulado debajo de la base de la sierra circular; 	<ul style="list-style-type: none"> • Limpiar la base;
<p>El disco vibra o resbala durante el funcionamiento:</p> <ul style="list-style-type: none"> • El disco no está bien apretado; 	<ul style="list-style-type: none"> • Apretar el tornillo de fijación;
<p>El disco no corta en línea recta:</p> <ul style="list-style-type: none"> • El disco no está afilado; • El disco está montado incorrectamente; • La sierra no está siendo dirigida correctamente; 	<ul style="list-style-type: none"> • Colocar un disco afilado en la sierra circular; • Montar el disco correctamente; • Utilizar el tope paralelo;

CERTIFICADO DE GARANTÍA

La garantía de este producto está en conformidad con la ley vigente a partir de la fecha de compra. Por lo tanto, debe guardar el comprobante de compra durante ese período de tiempo. La garantía cubre cualquier defecto de fabricación, material o funcionamiento, así como los repuestos y el trabajo necesario para su reparación. Si excluyen de la garantía el malo uso del producto, eventual reparaciones efectuadas por personas no autorizadas (fuera de la asistencia de la marca VITO), así como cualquier daño causado por el uso

DECLARACIÓN DE CONFORMIDAD

Declaramos bajo nuestra exclusiva responsabilidad que este producto con la designación SIERRA CIRCULAR BRUSHLESS 140MM - 20V y la referencia VIBCSB14020 cumple con las siguientes normas o documentos normativos: EN 62841-1:2015, EN 62841-2-5:2014, EN 55014-1:2017/A11:2020, EN 55014-2:1997/A2:2008, EN IEC 55014-1:2021, EN IEC 55014-2:2021, según las determinaciones de las directivas:

2006/42/CE - Directiva de Máquinas
2014/30/UE - Directiva de Compatibilidad
Electromagnética

S. João de Ver,
23 de marzo de 2023

Central Lobão S. A.
El técnico encargado
Hugo Santos



POWER TOOL DESCRIPTION AND PACKAGING CONTENT

140MM 20V BRUSHLESS CIRCULAR SAW – VIBCSB14020

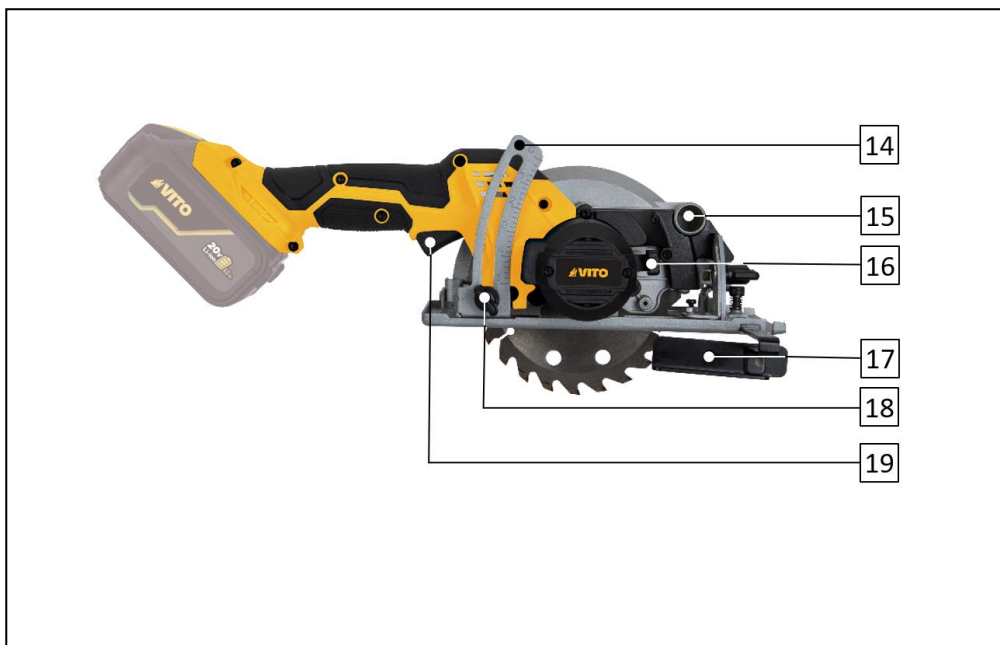
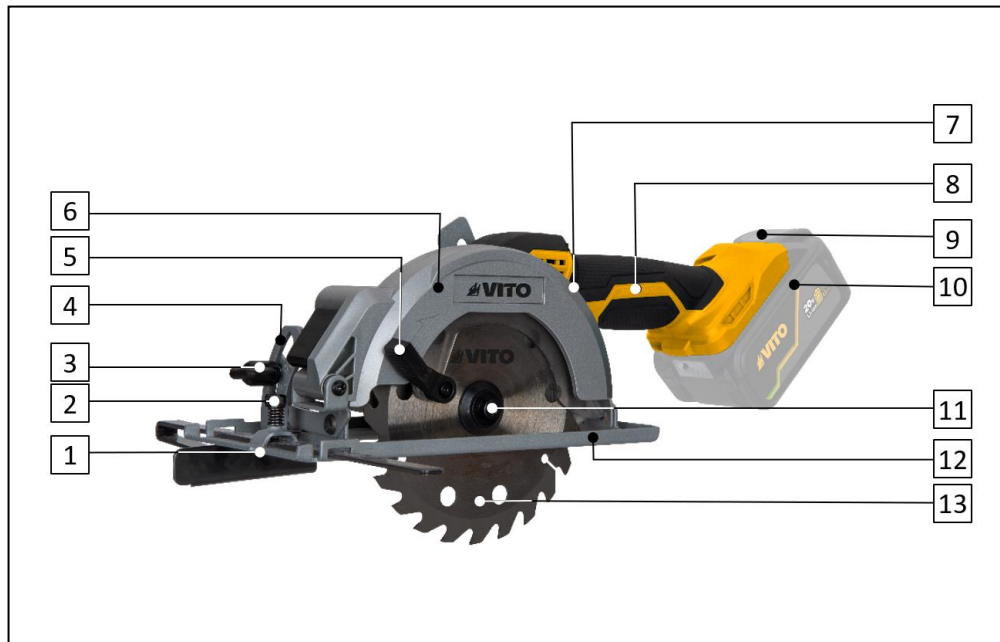

Components list	
1	Blade position indicator
2	Parallel guide fixing bolt
3	Angle scale fixing bolt
4	Cutting angle scale
5	Lower blade guard retracting lever
6	Fixed blade guard
7	ON/OFF switch lock-on button
8	Main handle
9	Battery lock/unlock button
10	Battery*
11	Bolt + flange
12	Base plate
13	Blade
14	Cutting depth scale
15	Shavings port
16	Spindle lock button
17	Parallel guide
18	Cutting depth scale fixing bolt
19	ON/OFF switch

* Battery not included.

Technical data	
Rated voltage [V]:	20 DC
Type of motor:	Brushless
Rotation speed [rpm]:	6000
Blade diameter [mm]:	140
Bore [mm]:	20
Blade thickness [mm]:	1.6
Number of teeth:	24
Cutting angle [°]:	0 - 45
Cutting depth [mm]:	
45°:	50
90°:	35
Sound power level (L _{WA}) [dB]:	83
Sound pressure level (L _{pA}) [dB]:	71
Insulation class:	II / 
Weight [Kg]:	2
Dimensions [mm]:	365 x 155 x 160

Packaging content	
1	Brushless circular saw VIBCSCB14020
1	Blade for wood cutting
1	Parallel guide
1	Hex key
1	Instruction manual

Symbols



Security alert or warning.



To reduce the risk of injury, user must read the instruction manual.



Electric shock hazard.



Fire or explosion Hazard.



Cut hazard.



Double insulation.



Packaging made from recycled materials.





Respect the safety distance.



Batteries or power tools should not be disposed of together with household waste.

GENERAL SAFETY AND USE INSTRUCTIONS

 While operating power tools, you should consider basic safety precautions to avoid the risk of fire, electric shock and personal injury.

 Always read the safety, operating and maintenance instructions before you start using your power tool. Keep the instruction manual for future reference.

General rules

It is your responsibility to follow these preventive measures to ensure your own safety. Always operate the circular saw carefully and responsibly. In using the machine, you accept full responsibility for any accidents caused to third parties or their goods during its use.

The power tool may only be used by people who have read the instruction manual and are familiar with its handling. Before operating the circular saw for the first time, users should be instructed by the seller or any other qualified person on how to use it.

The instruction manual is considered an integral part of the power tool and must always be provided.

Familiarize yourself with the control devices and use of the power tool. In particular, the user must know how to quickly stop the machine.

Stay alert and use common sense while operating a power tool. A moment of inattention can result in serious injury.

Do not use the circular saw if you are not both physically and mentally well. Do not operate it while you are tired or under the influence of medication, drugs or alcohol. If you have a health problem, ask your doctor if it is safe for you to use the circular saw before doing so.

Never allow the circular saw to be operated by children, individuals with limited physical, sensory or mental abilities, individuals with lack of experience and knowledge of the machine, or others unfamiliar with the use instructions.



The circular saw may only be used as stated in this instruction manual. Any other use, which may be dangerous and may cause injury to the user or damage to the power tool, is not permitted.

Do not overload and misuse the power tool. The use of the power tool for purposes other than those intended, and the improper use of accessories can result in hazardous situations.

For safety reasons, any alteration to the circular saw other than installing blades specifically authorized by the manufacturer, is prohibited. The warranty on your circular saw will be voided if you alter it in any way.

You may get information on authorized blades from your official VITO dealer.

Electrical safety instructions



The power tool is double insulated, which means that all external metal parts are insulated from the electrical components. Therefore, in accordance with EN standard, no grounding is required. However, double insulation does not replace normal safety precautions, which must be observed when using the power tool.

Do not expose the power tool to rain or use it in wet or moist environments. The presence of water in a power tool increases the risk of damage and electric shock to the user.

Only hold the power tool by its insulated surfaces, which prevent electric shock if the power tool contacts hidden wires or power cord during operation.



Do not use power tools in explosive environments, such as in the presence of flammable liquids, gases or dust. Power tools create sparks that can ignite liquids, gases, or dust.

Before you start operating

Individuals who have not read the instruction manual and are not familiarized with how to operate the circular saw must not use it.

To ensure that you work with the power tool safely, you should consider a few precautions and procedures before start-up:

- Inspect the power tool before each use. Check that the blades are installed correctly and in good condition. In case there is excessive damage or wear, replace them;
- Check that all fixing bolts are properly screwed. Regular inspection is important to ensure the safety and performance of the power tool;
- After the blades' assembly and before using the power tool, test it at full speed with no load for a while. Check for existing misalignment on the blade or any other condition that may affect the power tool operation. Check that all moving parts rotate smoothly, without abnormal noises;
- Make sure that the blade rotates in the direction indicated on the arrow of the blade;
- Check that the safety devices are in perfect condition and work properly. Never use the power tool if the safety devices are missing, inhibited, damaged or worn out;
- If the "ON/OFF" switch is damaged or does not allow the operation of the tool to be controlled, it must be repaired or replaced in order to prevent any unintentional start.

Make all adjustments and work necessary for the correct assembly of the power tool if you have any questions or difficulties, contact your official dealer.

While operating



Keep third parties away from the power tool's area of operation. Never work while animals or people, especially children, are in the danger zone.

Keep the work area clean, organized and well lit (250 to 300 lux), thus decreasing the risk of accidents.

Always wear personal protective equipment and clothing. Wearing a visor or goggles, dust mask, hearing protection, anti-slip safety shoes, long-sleeved clothing, gloves and helmet properly reduces the risk of injury.

Each person entering the work area must wear personal protective equipment. Fragments may be thrown out while the machine is running and cause injury outside the direct work area.

Clothing worn during the machine operation must be adequate, tight and closed, for example, a work boiler suit. Do not wear loose clothing or jewelry. Keep hair, clothing and gloves away from rotating parts.

The following precautions and procedures should also be followed to avoid accidents:

- The blade speed must be at least equal to the maximum speed stated in the technical data of the circular saw;
- When operating the circular saw, adopt a stable position and always keep your balance. Hold the machine firmly to ensure continuous operation and withstand unexpected situations, such as kickback;
- Kickback is a sudden reaction that occurs when the blade gets jammed, is squeezed or is misaligned. The kickback forces the circular saw to rotate in the opposite direction of the blade, towards the user.

The kickback occurs due to an incorrect use of the power tool or due to an improper working procedure which can cause serious injuries to the user. Loss of control can result in serious injury. To avoid the kickback, the following precautions must be considered:

- Install and hold the blade in the correct position and tighten it;
- Do not position your body in the area where power tool will move if kickback occurs;
- When the blade jams or the cutting operation is interrupted for any reason, immediately release the "ON/OFF" switch and do not move the circular saw on the workpiece until the blade comes to a complete stop;
- Never pull the circular saw backwards or try to pull it out of the workpiece while the blade is moving, otherwise kickback may occur;
- To prevent the workpiece from moving or being ejected, use clamping devices or a workbench to ensure that work is carried out safely. Place and hold the workpiece in the correct position and secure it;
- The outer diameter, thickness and blade inner hole of the blade must be compatible with the technical specifications of the circular saw. Incorrectly sized blades cannot be adequately protected or controlled;
- The fixing bolts of the blade depth and cutting angle adjustment guides and the parallel guide fixing bolts must be securely fastened before starting to cut. Any changes to the blade adjustment during cutting may cause damage to the power tool and injury to the user;
- Make sure that the ventilation slots are not clogged. Do not place any objects over the slots;
- The blades can become very hot during operation. Avoid touching them, they can cause burns;
- Make sure that you don't damage the electrical circuits, gas and water pipes when operating the equipment. Any damage to these installations can cause fire, explosion, electric shock or property damage;
- Whenever you work in enclosed or poorly ventilated spaces you should use particle extraction and collection devices attached to the circular saw;
- Avoid using the circular saw on surfaces coated with paints containing lead or other materials harmful to health. Any contact or inhalation of dust may cause allergic reactions and / or breathing disorders.

Maintenance and cleaning

Before performing cleaning, adjusting, repairing and maintenance tasks, always remove the battery.

Replace worn out or damaged parts immediately, so that the power tool is always in a safe operating condition.

Cleaning:

Always keep the power tool clean and dry, free from oil, lubricants or grease. Clean all circular saw parts and accessories after operation.

Do not use aggressive cleaning products. These products may damage plastics and metals, compromising the safe operation of the power tool.

Maintenance:

Only maintenance works described in this instruction manual may be carried out, all other works must be performed by an official dealer.

Use only VITO-approved blades and attachable accessories for this machine or technically identical parts. Failure to do so may result in personal injuries or damages to the circular saw. If in doubt, if you lack knowledge or resources, you should contact an official dealer.

Technical assistance

Your circular saw should only be serviced by the manufacturer's internal service personnel, or other qualified personnel, replacing any necessary parts with original parts.

ASSEMBLY INSTRUCTIONS

Battery pack

1. Insert the battery pack (10) on the handle (8) groove and slip it all the way until you hear a “click” noise from the lock/unlock button (9). At this point, the battery is locked in place;
2. To remove the battery, press the lock/unlock button and pull it out.



For best results, make sure the battery is fully charged before use.

Spindle lock



Never press the spindle lock button during operation of the circular saw, otherwise damage to the circular saw may result.

1. Press the spindle lock button (16) to prevent the spindle from rotating when installing or removing the blade (13);
2. To release the rotation spindle, release the lock button.

Blade installation and change



Always wear protective gloves when installing the blade.

1. Remove the battery;
2. Press the spindle lock button (16) and rotate the blade (13) until it locks in place;
3. Loosen the blade fixing bolt (11) using the hex key supplied;
4. Remove the bolt and flange (11);
5. Pull the lower blade guard retracting lever (5) completely and remove the blade;
6. Install the new blade over the inner flange in the direction shown on the blade and on the fixed blade guard;
7. Release the lower blade guard retracting lever (6);
8. Place the flange and screw the blade fixing bolt onto the spindle;
9. Press the spindle lock button and tighten the bolt;
10. Fit the battery;
11. Carry out a test run at maximum speed to check the correct installation of the blade.

Parallel guide

1. Loosen the parallel guide fixing bolt (2);
2. Insert the parallel guide's ruler into the hole in the base plate (12);
3. Tighten the bolt.

OPERATING INSTRUCTIONS

While operating the circular saw, you should consider some guidelines for use:

- Keep your hands away from the blade and cutting surface, the blade can jump back at you and cause serious injury. Always hold the circular saw with both hands;
- Never hold a workpiece with your hands or use your legs as a support while you are working. Secure the workpiece on a stable and completely stationary surface. It is important to properly keep the workpiece steady to minimise the risk of kickback and loss of control;
- Do not have or place anything underneath the workpiece. Under the workpiece, the circular saw guard cannot protect you from the blade;
- When cutting wood lengthwise, always use a guide. This improves the accuracy and reduces the chance of blade jamming;
- Adjust the cutting depth to the thickness of the workpiece. At least one complete tooth of the blade should be visible below the workpiece;
- Before each use, you should check the condition of the lower guard;

- The lower blade guard is a safety device that reduces the risk of serious injury. Never operate the circular saw if the lower guard is missing, damaged or incorrectly fitted:

- The guard must be totally closed before you start cutting;

- The guard should move freely in both directions and not touch the blade or any other parts at all cutting angles and depths;

- Check the functioning of the protection spring. If the guard and spring do not function properly, they must be repaired before use. The lower guard may work slowly due to damaged parts, sticky residues or build-up of debris;

- Never clamp or tighten the lower guard in the open position;

- The lower guard should only be retracted manually for special cuts, such as "deep cuts" and "mixed cuts". Lift the lower guard by the retracting lever, and as soon as the blade has penetrated the workpiece, the lower guard can be released. For all other cuts, the lower guard should move freely;

- Always ensure that the lower guard is completely covering the blade before placing the circular saw on the workbench or floor;

- Do not apply too much pressure on the circular saw against the work piece/object. If the speed drops abruptly, you must reduce immediately;
- Never start the circular saw when the blade is touching the workpiece. You should only touch the blade against the workpiece after reaching the maximum rotation speed;
- When resuming the cutting operation, align the blade on the existing cut and ensure that the blade teeth are not touching the workpiece and the blade reaches maximum speed. If the blade is stuck, the workpiece may move forward or backward when the blade starts to rotate;
- Do not use abrasive cut-off wheels;
- Do not use water or lubricant during sharpening.

Checking the lower guard condition

1. Remove the battery;
2. Pull the lower guard retracting lever (5) to the fully open position;
3. Release the lever and it should return to the fully closed position.

Cutting depth adjustment

The cutting depth can be adjusted on the depth guide scale between 0 and 50mm.

1. Loosen the depth scale fixing bolt;
2. Slide the base plate (12) upwards or downwards to select the appropriate depth for the cut to be performed;
3. Tighten the bolt. The marking on the bolt indicates the chosen depth.

Tilt adjustment

The cutting angle can be set on the angle scale between 0° and 45°.

1. Loosen the bolt (3) of the cutting angle scale (4);
2. Adjust the angle (0° - 45°) according to the desired tilt:
 - 0° - Vertical cut;
 - 45° - Miter cut;
3. Tighten the bolt.

Parallel guide adjustment

The parallel guide is used to ensure that a cut is performed in parallel to the end of the workpiece.

1. Loosen the parallel guide fixing bolt (2);
2. Adjust the guide to the required cutting width. Press the "ON/OFF" switch lock/unlock button (7) and confirm that the value read on the scale on the parallel guide ruler is the desired value;
3. Tighten the bolt.

Start and stop

1. Hold the circular saw with one hand on the main handle (8);
2. Press the lock/unlock button (7) and the "ON/OFF" switch (19) simultaneously. If you do not press the lock/unlock button, the "ON/OFF" switch remains locked;
3. Push the circular saw in the desired cutting direction;
4. To switch off the circular saw, release the "ON/OFF" switch.

Indication of the cutting position

The cutting position can be checked on the indicator of the base plate.

1. There is a cutting position indicator (1) on the base plate (12) for bevel and vertical cuts. This indicator is used to guide the saw along the cut lines marked on the workpiece.

MAINTENANCE AND CLEANING INSTRUCTIONS

Before performing cleaning, adjusting, repairing and maintenance work, remove the battery from the circular saw.

The circular saw does not require any additional lubrication or maintenance. However, you must perform regular cleaning for a continuous and trouble-free operation.

Always keep the blade clean and sharp. Properly cared blades jam less frequently, are more easily controlled, and allow greater efficiency during operation of the machine.

Cleaning and storage

Cleaning

After each use, remove all debris and clean all circular saw's parts. Wipe the power tool with a clean, damp cloth or blow it with low pressure compressed air. Careful handling protects the power tool and extends its service life.

The circular saw and its ventilation slots must be kept clean. Clean ventilation slots regularly or when they become blocked.

Storage

When not in use, store the circular saw in a dry, clean place, free of corrosive smoke and out of children's reach.

ENVIRONMENTAL POLICY



The packaging is made up of recyclable materials, which you can dispose on local recycling points.



Never dispose of power tools with your household waste!

According to the European Directive 2012/19/EC on electrical and electronic equipment waste and its transposition into national law, power tools must be collected separately and delivered to the collection sites provided for this purpose.

You can get information regarding the disposal of the power tool through the person in charge for recycling in your city.

CUSTOMER SERVICE

WhatsApp: +351 965 157 064

E-mail: support@vito-tools.com

FREQUENTLY ASKED QUESTIONS/ TROUBLESHOOTING

Question/Problem - Cause	Solution
<p>The circular saw does not start when you press the ON/OFF switch:</p> <ul style="list-style-type: none"> • The battery is discharged; • "ON/OFF" switch electrical contacts are not in good condition or it does not work; 	<ul style="list-style-type: none"> • Recharge it; • Repair or replace the switch;
<p>The "ON/OFF" switch is locked:</p> <ul style="list-style-type: none"> • "ON/OFF" switch lock/unlock button is not pressed; 	<ul style="list-style-type: none"> • Press the "ON/OFF" switch lock/unlock button;
<p>The cutting depth is below the set depth:</p> <ul style="list-style-type: none"> • There is sawdust accumulated under the base plate; 	<ul style="list-style-type: none"> • Clean the base plate;
<p>The blade vibrates or slips during operation:</p> <ul style="list-style-type: none"> • The blade is not properly secured; 	<ul style="list-style-type: none"> • Tighten the bolt;
<p>The blade does not cut straight:</p> <ul style="list-style-type: none"> • The blade is not sharp; • The blade is installed incorrectly; • The circular saw is not being guided properly; 	<ul style="list-style-type: none"> • Install a sharp blade on the circular saw; • Check that the blade is installed correctly; • Use the parallel guide;

WARRANTY CERTIFICATE

The warranty for this product is in accordance with the law in force from the date of purchase. You should, therefore, keep your proof of purchase during this period. The warranty covers any manufacturing defect in material or operation, as well as parts and work needed for their repairing.

Excluded from the warranty are the misuse of the product, any repairs carried out by unauthorized individuals (outside the service center of the brand VITO) as well as any damage caused by its use.

DECLARATION OF CONFORMITY

We declare, under our sole responsibility, that the product labelled 140MM - 20V BRUSHLESS CIRCULAR SAW with code VIBCSCB14020 complies with the following standards or normative documents: EN 62841-1:2015, EN 62841-2-5:2014, EN 55014-1:2017/A11:2020, EN 55014-2:1997/A2:2008, EN IEC 55014-1:2021, EN IEC 55014-2:2021, as defined by:

2006/42/EC - The Machinery Directive

2014/30/EU - The Electromagnetic Compatibility Directive

S. João de Ver,
23rd march 2023

Central Lobão S. A.
Technical manager
Hugo Santos



DESCRIPTION DE L'OUTIL ÉLECTRIQUE ET CONTENU DE L'EMBALLAGE

SCIE CIRCULAIRE BRUSHLESS 140MM 20V - VIBSCB14020

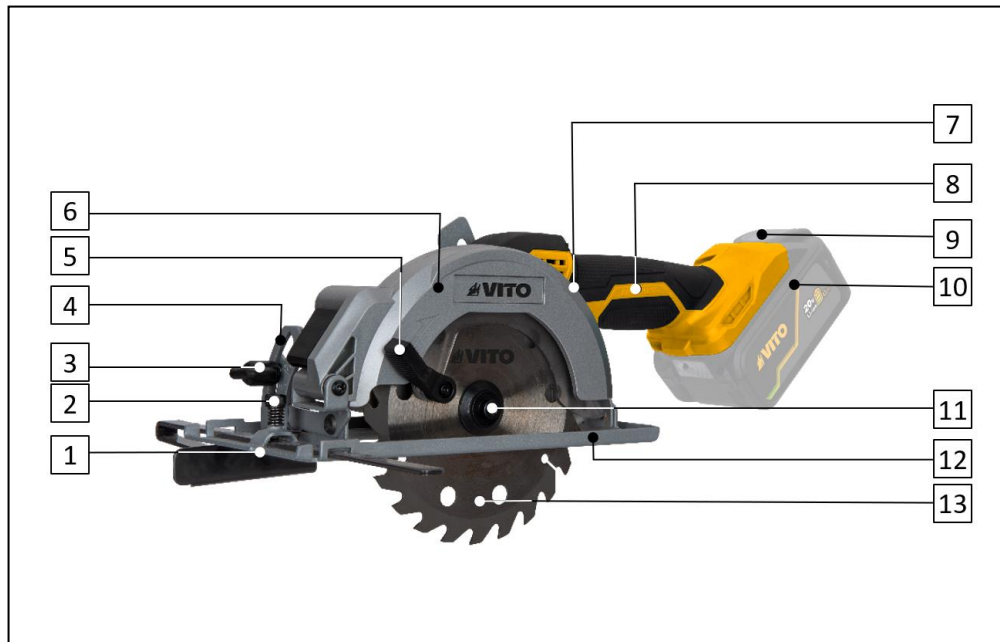

Liste de composants	
1	Indicateur de la position de coupe
2	Boulon de fixation du guide parallèle
3	Boulon de fixation de l'échelle d'angle de coupe
4	Échelle de réglage d'angle de coupe
5	Levier de recul du protège-lame inférieur
6	Protège-lame fixe
7	Bouton de verrouillage/déverrouillage de l'interrupteur marche/arrêt
8	Poignée principale
9	Bouton de verrouillage/déverrouillage de la batterie
10	Batterie*
11	Boulon + flasque de serrage de lame
12	Semelle
13	Lame
14	Échelle de réglage de la profondeur de coupe
15	Orifice de sortie de copeaux
16	Bouton de verrouillage de l'arbre de rotation
17	Guide parallèle
18	Boulon de fixation de l'échelle de réglage de la profondeur de coupe
19	Interrupteur marche/arrêt

* Batterie non incluse.

Données techniques	
Tension [V] :	20 DC
Type de moteur :	Brushless
Vitesse de rotation [tpm] :	6000
Diamètre de la lame [mm] :	140
Alésage [mm] :	20
Épaisseur de la lame [mm] :	1.6
Nombre de dents :	24
Angle de coupe [°] :	0 – 45
Profondeur de coupe [mm] :	
45° :	50
90° :	35
Niveau de puissance acoustique (L _{WA}) [dB] :	83
Niveau de puissance acoustique (L _{PA}) [dB] :	71
Classe d'isolation :	II / 
Poids [Kg] :	2
Dimensions [mm] :	365 x 155 x 160

Contenu de l'emballage	
1	Scie circulaire brushless VIBSCB14020
1	Lame de coupe de bois
1	Guide parallèle
1	Clé hexagonale
1	Mode d'emploi

Symboles



Avertissements liés à la sécurité ou remarques importantes.



Pour éviter tout risques de dommages, l'utilisateur est prié de lire le mode d'emploi.



Risque d'électrocution.



Risque de feu ou explosion.



Risque de coupure.



Double isolation.



Emballage fabriqué à partir de matériaux recyclés.





Respectez la distance de sécurité.



Collecte séparée des batteries et/ou des outils électriques.

INSTRUCTIONS GÉNÉRALES DE SÉCURITÉ ET D'UTILISATION

 Lors de l'utilisation des outils électriques, certaines mesures de sécurité de base doivent être respectées, afin d'éviter tout risque d'incendie, d'électrocution et d'accidents domestiques.

 Lisez toujours les consignes de sécurité, le mode d'emploi et les conseils d'entretien avant de commencer à utiliser votre scie circulaire. Veillez à conserver ce mode d'emploi pour toute référence ultérieure.

Règles générales

Ces mesures préventives sont indispensables pour votre sécurité, utilisez toujours l'outil électrique avec précaution, de manière responsable et en tenant compte du fait que l'utilisateur est responsable de tout accident causé à des tiers ou à leurs biens.

L'outil électrique ne doit être utilisé que par des individus qui ont lu le mode d'emploi et qui se sont familiarisés avec le maniement de la scie circulaire. Avant la première utilisation, l'utilisateur doit être instruit par le revendeur ou toute autre personne compétente sur l'utilisation de l'outil électrique et doit avoir reçu des instructions appropriées et pratiques.

Le mode d'emploi fait partie intégrante de l'outil électrique et doit toujours être fourni.

Familiarisez-vous avec les dispositifs de commande et l'utilisation de l'outil électrique. En particulier, l'utilisateur doit savoir comment arrêter rapidement l'outil électrique.

Soyez vigilant et faites preuve de bon sens lorsque vous travaillez avec un outil électrique. Un moment d'inattention peut causer des blessures graves.

N'utilisez l'outil électrique que si vous vous trouvez en bonne condition physique et mentale. N'utilisez pas l'outil électrique lorsque vous êtes fatigué ou sous l'influence de l'alcool, de drogues ou de médicaments. Si vous souffrez d'un problème de santé, demandez l'avis à votre médecin avant d'utiliser cette scie circulaire.

Ne jamais laisser des enfants, des personnes ayant des capacités physiques, sensorielles ou mentales limitées, des personnes inexpérimentées et qui ne sont pas familiarisées utiliser cet outil électrique ou encore des personnes qui ne connaissant les consignes d'utilisation de cet outil électrique.

 L'outil électrique ne doit être utilisé que de la façon décrite dans ce mode d'emploi. Toute autre utilisation pouvant être dangereuse et pouvant causer des blessures à l'utilisateur ou endommager l'outil électrique.

Ne surchargez pas et n'utilisez pas mal l'outil électrique. L'utilisation de l'outil électrique à des fins autres que celles prévues peut entraîner des situations dangereuses.

Pour des raisons de sécurité, toute modification de l'outil électrique autre que le montage des lames autorisés par le fabricant est interdit. Toute modification effectuée annulera le droit à la garantie.

Vous pourrez obtenir des informations sur les accessoires autorisés auprès de votre revendeur officiel VITO.

Sécurité électrique

 L'outil électrique est doté d'une double isolation, ce qui signifie que toutes les pièces métalliques extérieures sont isolées des composants électriques. Par conséquent, conformément à la norme EN, aucune mise à la terre n'est nécessaire. Cependant, la double isolation ne remplace pas les mesures de sécurité normales qui doivent être observées lors de l'utilisation de la scie circulaire.

N'exposez pas l'outil électrique à la pluie et ne l'utilisez pas dans des environnements humides. L'entrée d'eau dans un outil électrique augmente le risque de dommage de l'outil et de choc électrique pour l'utilisateur.

Tenez l'outil électrique uniquement par les surfaces isolées, qui évitent les chocs électriques si l'outil entre en contact avec des fils cachés ou le cordon d'alimentation de l'outil pendant l'utilisation.

 N'utilisez pas des outils électriques dans des environnements explosifs, par exemple en présence de liquides, gaz ou poussières inflammables. Les outils électriques créent des étincelles qui peuvent enflammer les liquides, les gaz ou la poussière.

Avant de commencer à travailler

Assurez-vous que l'outil électrique soit utilisé uniquement par des individus ayant connaissance du mode d'emploi.

Afin d'assurer que l'équipement est utilisé en toute sécurité, certaines précautions et procédures doivent être observées avant le démarrage :

- Inspectez l'outil électrique avant chaque utilisation. Vérifiez que les lames sont montées correctement et en bon état. En cas d'usure excessif, remplacez-les ;
- Vérifiez que toutes les boulons de fixation sont bien serrés. Un contrôle régulier est important afin de garantir la sécurité et la performance de l'outil électrique ;
- Après avoir monté les lames et avant d'utiliser la machine, effectuez un test à vide à pleine vitesse pendant un certain temps. Vérifiez le désalignement de la lame de coupe ou toute autre condition susceptible d'affecter le bon fonctionnement de la machine. Vérifiez que toutes les pièces mobiles se tournent doucement et sans bruits anormaux ;
- Assurez-vous que la lame tourne dans le sens de la flèche indiquée sur la lame ;
- Vérifiez si les dispositifs de sécurité sont en parfait état et fonctionnent correctement. N'utilisez jamais l'outil électrique si les dispositifs de sécurité manquent, sont inhibées, endommagées ou usées ;
- Si l'interrupteur est endommagé ou ne permet pas de contrôler le fonctionnement de l'outil électrique, il doit être réparé ou remplacé afin d'éviter un démarrage involontaire de l'outil électrique.

Effectuez tous les réglages et les travaux nécessaires au montage correct de l'outil électrique, si vous avez des questions ou des difficultés, contactez votre revendeur officiel.

Au cours du travail



Tenez les tiers le plus loin possible de la zone d'utilisation de l'outil électrique. Ne travaillez jamais lorsque des animaux ou des personnes, en particulier des enfants, se trouvent dans la zone de danger.

Maintenez la zone de travail propre, organisée et bien éclairée (lumière de 250 à 300 lux), diminuant ainsi le risque d'accident.

Toujours portez des vêtements et équipement de protection individuelle. Le port d'une visière ou de lunettes, d'un masque anti-poussière, d'une protection auditive, de chaussures de sécurité antidérapantes, de vêtements à manches longues, de gants et d'un casque dans des conditions appropriées réduit le risque de blessure.

Chaque individu entrant dans la zone de travail doit porter un équipement de protection individuelle. Des fragments peuvent être projetés pendant l'utilisation de la scie circulaire et causer des blessures en dehors de la zone de travail directe.

Les vêtements utilisés pendant l'utilisation de la machine doivent être adéquat, serré et fermé, par exemple, une combinaison de travail. Ne portez pas de vêtements amples ou de bijoux. Tenez les cheveux, les vêtements et les gants à l'écart des pièces en mouvement.

Les précautions et procédures suivantes doivent également être suivies pour éviter les accidents :

- La vitesse des lames doit être, au moins, égale à la vitesse maximale indiquée dans les données techniques de l'outil électrique ;
- Adoptez une position stable et gardez toujours votre équilibre. Tenez fermement la scie circulaire pour assurer un fonctionnement en continu de façon à résister aux situations imprévues telles que le rebond ;
- Le rebond est une réaction soudaine qui se produit lorsque la lame se coince, est pressée ou n'est pas alignée. Le rebond provoque force la scie circulaire à tourner dans le sens inverse de la rotation de la lame, vers l'utilisateur.

Le rebond est dû à une mauvaise utilisation de scie circulaire ou à des procédures de travail inappropriés au travail réalisé. La perte de contrôle de la scie circulaire peut entraîner des blessures graves. Pour éviter le rebond, vous devez respecter les précautions suivantes :

- Placez et maintenez la lame dans la bonne position et serrez-la ;
- Ne pas vous placer dans la zone où l'outil électrique se déplacera en cas de rebond ;
- Lorsque la lame se coince ou que la coupe est interrompue pour une raison quelconque, relâchez immédiatement l'interrupteur marche/arrêt et maintenez la scie immobile sur la pièce jusqu'à ce que la lame s'arrête complètement ;
- Ne tirez jamais la scie circulaire vers l'arrière ou n'essayez pas de la retirer de la pièce à usiner pendant que la lame est en mouvement, sinon vous risquez de subir un rebond ;
- Pour éviter le déplacement ou projection d'une pièce à travailler, utilisez des dispositifs de fixation ou un banc de travail pour vous assurer que vous effectuez le travail en toute sécurité. Maintenez la pièce à travailler dans une bonne position et fixez-la ;
- Le diamètre extérieur, l'épaisseur et le trou de coupe de la lame doivent être compatibles avec les spécifications techniques de la scie circulaire. Les lames mal dimensionnées ne peuvent pas être protégées ou contrôlées de manière adéquate ;
- Les boulons de fixation des guides de réglage de la profondeur et de l'angle de coupe de la lame et le boulon de fixation du guide parallèle doivent être bien fixés avant de commencer la coupe. Toute modification du réglage de la lame pendant la coupe peut endommager l'outil électrique et blesser l'utilisateur ;
- Veillez à ce que les ouïes d'aération ne soient pas obstruées pendant le fonctionnement. N'insérez pas d'objets dans les ouïes d'aération ;
- Les lames peuvent devenir trop chauds pendant le fonctionnement. Évitez de les toucher, cela pourrait provoquer des brûlures ;
- Veillez à ne pas endommager les circuits électriques, les conduites de gaz et d'eau lorsque vous travaillez avec l'outil électrique sur plaques de plâtre ou d'autres surfaces. Tout dommage à ces éléments peut provoquer un incendie, une explosion, une électrocution ou des dommages matériels, ainsi que le rebond ;

- Lorsque vous travaillez dans des endroits clos ou mal ventilés, vous devez utiliser un l'adaptateur d'aspiration couplé à une scie circulaire ;
- Évitez d'utiliser l'outil sur des surfaces recouvertes de peinture contenant du plomb ou d'autres matériaux nocifs pour la santé. Le contact ou l'inhalation de poussière peut provoquer des réactions allergiques et/ou des maladies respiratoires.

Entretien et nettoyage

Retirez la batterie avant de commencer les tâches de nettoyage, de réglage, de réparation ou d'entretien.

Remplacez immédiatement les pièces usées ou endommagées afin que l'outil électrique soit toujours opérationnel et en bon état de fonctionnement.

Nettoyage :

Gardez toujours la scie circulaire propre et sec, exempt d'huile, de lubrifiant ou de graisse. Nettoyez tous les composants et accessoires de l'outil électrique après chaque utilisation.

N'utilisez pas de produits de nettoyage agressifs. Ces produits peuvent endommager les plastiques et les métaux et compromettre la sécurité lors de l'utilisation de votre outil électrique.

Entretien :

Les travaux d'entretien ne doivent être effectués que comme décrit dans ce mode d'emploi. Tous les autres travaux doivent être effectués par un distributeur officiel.

N'utilisez que des lames ou accessoires autorisés par la marque VITO pour cet outil électrique ou des pièces techniquement identiques. Sinon, vous risquez de vous blesser ou d'endommager l'outil électrique. En cas de doute ou si vous n'avez pas les connaissances et les moyens nécessaires, vous devez contacter un distributeur officiel.

Assistance technique

L'outil électrique doit être uniquement réparé par le service d'assistance technique de la marque, ou par un professionnel qualifié, uniquement avec pièces de rechange d'origine.

INSTRUCTIONS DE MONTAGE

Batterie

1. Insérez la batterie (10) dans la rainure de la poignée (8) et glissez-la jusqu'à ce que vous entendiez un "clac" du bouton de verrouillage/déverrouillage (9). À ce moment-là, la batterie bien fixée ;
2. Pour la retirer, appuyez sur le bouton de verrouillage/déverrouillage et tirez sur la batterie.



Pour de meilleurs résultats, assurez-vous que la batterie est entièrement chargée avant de l'utiliser.

Verrouillage de l'arbre de rotation



N'appuyez jamais sur le bouton de verrouillage de l'arbre de rotation pendant le fonctionnement de la scie circulaire, sous peine l'endommager.

1. Appuyez sur le bouton de verrouillage (16) pour empêcher l'arbre de tourner lors de l'installation ou du démontage de la lame (13) ;
2. Pour libérer l'arbre de rotation, relâchez le bouton de verrouillage.

Installation et remplacement de la lame



Portez des gants de protection pour monter les lames.

1. Retirez la batterie ;
2. Appuyez sur le bouton de verrouillage de l'arbre (16) et tournez la lame (13) jusqu'à ce qu'elle se fixe ;
3. Dévissez le boulon de fixation (11) de la lame à l'aide de la clé hexagonale fournie ;
4. Retirez le boulon et la flasque (11) ;
5. Tirez à fond le levier de recul du protège-lame inférieur (5) et retirez la lame ;
6. Placez la nouvelle lame sur le flasque intérieur dans le sens indiqué sur la lame et le protège-lame fixe ;
7. Relâchez le levier de recul du protège-lame inférieur (6) ;
8. Placez la flasque et vissez le boulon de fixation de la lame sur l'arbre ;
9. Appuyez sur le bouton de verrouillage de l'arbre et vissez le boulon ;
10. Insérez la batterie ;
11. Procédez à un essai de fonctionnement, à la vitesse maximale, pour vérifier l'installation correcte de la lame.

Guide parallèle

1. Desserrez le boulon de fixation du guide parallèle (2) ;
2. Insérez la règle du guide parallèle dans le trou de la semelle (12) ;
3. Vissez le boulon de fixation.

INSTRUCTIONS DE FONCTIONNEMENT

Lorsque vous travaillez avec la scie circulaire, vous devez tenir compte de certaines procédures d'utilisation :

- Gardez vos mains éloignées de la lame et de la surface de coupe, la lame pourrait rebondir vers votre main et vous blesser gravement. Tenez toujours la scie circulaire à deux mains pendant la coupe ;
- Ne tenez jamais une pièce à travailler avec vos mains ou ne la posez pas sur vos jambes. Fixez la pièce à travailler sur une plateforme stable. Il est important de soutenir correctement la pièce à travailler pour minimiser le risque de rebond et de perte de contrôle ;
- Ne placez rien sous la pièce à travailler. Sous la pièce à travailler, le protège-lame ne peut pas vous protéger de la lame ;
- Lorsque vous coupez du bois dans le sens longitudinal, utilisez toujours un guide. Cela améliore la précision de la coupe et réduit les risques de coincer de la lame ;
- Réglez la profondeur de coupe en fonction de l'épaisseur de la pièce à travailler. Au moins une dent complète de la lame doit être visible en dessous de la pièce ;
- Avant chaque utilisation, vous devez vérifier l'état du protège-lame inférieur ;

- Le protège-lame inférieur est un dispositif de sécurité qui réduit le risque de blessures graves. N'utilisez jamais la scie si elle manque le protège-lame, endommagée ou mal montée :
 - Le protège-lame doit être complètement fermé avant de commencer à couper ;
 - Le protège-lame doit pouvoir se déplacer librement dans les deux sens et ne pas toucher la lame ni aucune autre pièce, quels que soient l'angle et la profondeur de coupe ;
 - Vérifiez le fonctionnement du ressort du protège-lame. Si le protège-lame et le ressort ne fonctionnent pas correctement, ils doivent être réparés avant d'être utilisés. Le protège-lame inférieur de la lame peut fonctionner lentement en raison de pièces endommagées, de résidus collants ou de l'accumulation de résidus ;
 - Ne fixez ou ne serrez jamais le protège-lame inférieur en position ouvert ;
 - Le protège-lame inférieur ne doit être rétracté manuellement que pour les coupes spéciales, telles que les "coupes profondes" et les "coupes mixtes". Soulevez le protège-lame inférieur par le levier de recul, et dès que la lame pénètre dans le matériau, le protège-lame peut être dégagé. Pour toutes les autres coupes, le protège-lame inférieur doit fonctionner librement ;
 - Assurez-vous toujours que le protège-lame inférieur recouvre la lame avant de poser la scie sur l'établi ou le sol ;
- N'appliquez pas trop de pression sur la scie circulaire contre la pièce/objet. Si la vitesse chute brusquement, vous devez diminuer la pression immédiatement ;
- Ne démarrez jamais la scie circulaire lorsque la lame touche la pièce à travailler. La lame ne doit pas toucher la pièce avant d'avoir atteint la vitesse de rotation maximale ;
- Lorsque vous reprenez la coupe, recentrez la lame sur l'entaille de coupe existante et assurez-vous que les dents de la lame ne touchent pas la pièce et que la lame atteint sa vitesse maximale. Si la lame est bloquée, la pièce peut avancer ou reculer lorsque la lame commence à tourner ;
- N'utilisez pas de disques abrasifs ;
- N'utilisez pas d'eau ou de lubrifiant pendant l'affûtage.

Vérification de l'état du protège-lame inférieur

1. Retirez la batterie ;
2. Tirez le levier de recul du protège-lame inférieur (5) en position ouvert complètement ;
3. Relâchez le levier et il devrait revenir à la position fermée.

Réglage de la profondeur de coupe

La profondeur de coupe peut être réglée sur l'échelle de profondeur entre 0 et 51mm.

1. Dévissez le boulon de fixation de l'échelle de la profondeur de coupe ;
2. Faites glisser la semelle (12) vers le haut ou vers le bas pour sélectionner la profondeur appropriée à la coupe à réaliser ;
3. Serrez le boulon de fixation. Le marquage sur le boulon de fixation indique la profondeur choisie.

Réglage de l'inclinaison de coupe

L'angle de coupe peut être réglé sur l'échelle d'angle entre 0° et 45°.

1. Dévissez le boulon de fixation (3) de l'échelle d'angle de coupe (4) ;
2. Réglez l'angle (0° - 45°) en fonction de l'inclinaison de coupe souhaitée :
 - 0° - Coupe verticale ;
 - 45° - Coupe d'onglet ;
3. Serrez le boulon de fixation.

Réglage du guide parallèle

Le guide parallèle est utilisé pour garantir qu'une coupe est réalisée parallèlement à l'extrémité de la pièce à travailler.

1. Desserrez le boulon de fixation du guide parallèle (2) ;
2. Réglez le guide en fonction de la largeur de coupe souhaitée. Appuyez sur le bouton de coupe verrouillage/déverrouillage de l'interrupteur marche/arrêt (7) et confirmez que la valeur lue sur l'échelle de la règle du guide parallèle est la valeur souhaitée ;
3. Serrez le boulon de fixation.

Arrêt et démarrage

1. Tenez la scie circulaire d'une main sur la poignée principale (8) ;
2. Appuyez simultanément sur le bouton de verrouillage/déverrouillage (7) et sur l'interrupteur marche/arrêt (19). Si vous n'appuyez pas sur le bouton de verrouillage/déverrouillage, l'interrupteur marche/arrêt reste verrouillé ;
3. Poussez la scie dans la direction de la coupe à réaliser ;
4. Pour éteindre la scie circulaire, relâchez l'interrupteur marche/arrêt”

Indication de la position de coupe

La position de coupe peut être contrôlée sur l'indicateur sur la semelle.

1. La semelle (12) dispose d'un indicateur de position de coupe (1), pour les coupes en biseau et verticales. Cet indicateur est utilisé pour guider la scie le long des lignes de coupe marquées sur la pièce à travailler.

INSTRUCTIONS D'ENTRETIEN ET NETTOYAGE

Retirez la batterie avant de commencer les tâches de nettoyage, de réglage, de réparation ou d'entretien.

La scie ne nécessite aucune lubrification ou entretien supplémentaire. Pour un fonctionnement en continu et sans pannes, un entretien adéquat et un nettoyage régulier sont indispensables.

Gardez toujours la lame propre et aiguisée. Les lames bien entretenues se tordent moins souvent, sont plus faciles à contrôler et permettent une plus grande efficacité lors de l'utilisation de la machine.

Nettoyage et stockage

Nettoyage

Après chaque utilisation, nettoyez tous les composants de l'outil électrique. Essuyez l'appareil avec un chiffon propre et humide ou le soufflez avec de l'air comprimé à basse pression. Une manipulation soigneuse protège la scie circulaire et prolonge sa durée de vie.

L'outil électrique et ses ouïes d'aération doivent être maintenus propres. Nettoyez régulièrement les ouïes d'aération ou lorsqu'elles sont obstruées.

Stockage

Toujours que l'outil électrique n'étant pas utilisé, rangez-le dans un local sec et propre, à l'abri de vapeurs corrosives et hors de la portée des enfants.

PROTECTION DE L'ENVIRONNEMENT



L'emballage a été fabriqué à partir de matières recyclables. Vous pouvez le jeter dans un point de collecte locale.



Ne jetez jamais les appareils électriques avec les ordures ménagères !

D'après la directive européenne 2012/19/CE concernant les déchets d'équipements électriques et électroniques et à sa transposition en droit national, les outils électriques usagés doivent être collectés séparément et remis aux points de collecte prévus à cet effet.

Vous pouvez obtenir des informations sur l'élimination de l'outil électrique usagé auprès des responsables du service environnement de votre commune.

SERVICE CLIENT

WhatsApp: +351 965 157 064

E-mail: support@vito-tools.com

FOIRE AUX QUESTIONS/ DÉPANNAGE

Question/Problème - Cause	Solution
<p>La scie circulaire ne démarre pas lorsque vous appuyez sur l'interrupteur " marche/arrêt" :</p> <ul style="list-style-type: none"> • La batterie est déchargée ; • Les contacts électriques de l'interrupteur marche/arrêt ne sont pas en bon état ou l'interrupteur ne fonctionne pas ; 	<ul style="list-style-type: none"> • Rechargez-la ; • Réparez ou remplacez l'interrupteur ;
<p>L'interrupteur " marche/arrêt " est verrouillé :</p> <ul style="list-style-type: none"> • Le bouton de verrouillage/déverrouillage de l'interrupteur marche/arrêt n'est pas enfoncé ; 	<ul style="list-style-type: none"> • Appuyez sur le bouton de verrouillage/déverrouillage de l'interrupteur marche/arrêt ;
<p>La profondeur de coupe est inférieure à celle initialement réglée :</p> <ul style="list-style-type: none"> • Il y a de la sciure de bois accumulée sous la semelle ; 	<ul style="list-style-type: none"> • Nettoyez la semelle ;
<p>La lame vibre ou glisse pendant le fonctionnement :</p> <ul style="list-style-type: none"> • La lame n'est pas totalement serrée ; 	<ul style="list-style-type: none"> • Serrez le boulon de fixation ;
<p>La lame ne coupe pas en ligne droite :</p> <ul style="list-style-type: none"> • La lame n'est pas tranchante ; • La lame est montée incorrectement ; • La scie circulaire n'est pas orientée correctement ; 	<ul style="list-style-type: none"> • Montez une lame aiguisée sur la scie circulaire ; • Vérifiez que la lame est montée correctement ; • Utilisez le guide parallèle ;

CERTIFICAT DE GARANTIE

La garantie de ce produit est conforme à la loi en vigueur à partir de la date d'achat. Vous devrez, pourtant, garder la preuve d'achat pendant cette période. La garantie englobe n'importe quel défaut de fabrication, du matériel ou de fonctionnement, ainsi que les pièces de rechange et les travaux nécessaires à sa réparation. Sont exclues de la garantie la mauvaise utilisation du produit, les éventuelles réparations réalisées par des personnes non autorisées (en dehors de l'assistance de la marque VITO), ainsi que n'importe quel dommage causé par l'utilisation de l'appareil.

DÉCLARATION DE CONFORMITÉ

Nous déclarons sous notre responsabilité exclusive que ce produit avec la dénomination SCIE CIRCULAIRE BRUSHLESS 140MM - 20V avec le code VIBCSCB14020 est conforme aux normes et documents normatifs suivants : EN 62841-1:2015, EN 62841-2-5:2014, EN 55014-1:2017/A11:2020, EN 55014-2:1997/A2:2008, EN IEC 55014-1:2021, EN IEC 55014-2:2021, selon les dispositions des directives :

2006/42/CE - Directive relatives aux machines

2014/30/UE - Directive sur la compatibilité électromagnétique

S. João de Ver,

23 mars 2023

Central Lobão S. A.

Le technicien responsable

Hugo Santos



CE

23

DECLARAÇÃO UE DE CONFORMIDADE

CENTRAL LOBÃO S.A.
 RUA DA GÂNDARA, 664
 4520-606 S. JOÃO DE VER VFR

Declara para os devidos efeitos que o artigo a seguir descrito:

DESCRIÇÃO	CÓDIGO
SERRA CIRCULAR BRUSHLESS 140MM - 20V	VIBCSCB14020

Está de acordo com as seguintes normas ou documentos normativos: EN 62841-1:2015, EN 62841-2-5:2014, EN 55014-1:2017/A11:2020, EN 55014-2:1997/A2:2008, EN IEC 55014-1:2021, EN IEC 55014-2:2021, conforme as diretivas:

Diretiva 2006/42/EC – Diretiva Máquinas

Diretiva 2014/30/EU – Diretiva Compatibilidade Eletromagnética

S. João de Ver, 23 de março de 2023

Central Lobão S.A.
 O Técnico Responsável
 Hugo Santos

Processo técnico compilado por: Hugo Santos



TOOLS FOR THE BRAVE

vito-tools.com



RUA DA GÂNDARA, 664
4520-606 S. JOÃO DE VER
STA. MARIA DA FEIRA - PORTUGAL

VIBCSB14020_REV00_JUN23